

Број: 2120

Датум: 11.02.2020.

Број измењене Конкурсне документације: 2120/1

Датум измене: 19.02.2020.

ИЗМЕЊЕНА КОНКУРСНА ДОКУМЕНТАЦИЈА

ЗА ЈАВНУ НАБАВКУ ВЕЛИКЕ ВРЕДНОСТИ

Резервни делови за подземне контејнере

У ОТВОРЕНОМ ПОСТУПКУ

ЈАВНА НАБАВКА БРОЈ ЈН 09/20

УКУПАН БРОЈ СТРАНА КОНКУРСНЕ ДОКУМЕНТАЦИЈЕ: 65
Фебруар 2020. ГОДИНЕ

На основу чл. 32. и 61. Закона о јавним набавкама („Сл. гласник РС” бр. 124/2012, 14/2015 и 68/2015, у даљем тексту: Закон), чл. 2. Правилника о обавезним елементима конкурсне документације у поступцима јавних набавки и начину доказивања испуњености услова („Сл. гласник РС” бр. 86/2015), Правилника о допуни Правилника о обавезним елементима конкурсне документације у поступцима јавних набавки и начину доказивања испуњености услова („Сл. гласник РС” бр. 41/2019), Одлуке о покретању поступка јавне набавке ЈН 09/20, број 1594 од 04.02.2020. године и Решења о образовању Комисије за јавну набавку ЈН 09/20, број 1595 од 04.02.2020. године припремљена је:

КОНКУРСНА ДОКУМЕНТАЦИЈА у отвореном поступку за јавну набавку: Резервни делови за подземне контејнере, ЈН 09/20

Конкурсна документација садржи:

Одељак	Назив одељка
I	Општи подаци о јавној набавци
II	Подаци о предмету јавне набавке
III	Техничка спецификација предмета набавке
IV	Упутство понуђачима како да сачине понуду
V	Услови за учешће у поступку јавне набавке из чл. 75. и 76. Закона и Упутство како се доказује испуњеност тих услова
VI	Образац понуде
VII	Образац структуре цене
VIII	Модел уговора
IX	Изјаве понуђача
X	Образац референце и Образац потврде референтне листе

I ОПШТИ ПОДАЦИ О ЈАВНОЈ НАБАВЦИ

1. Подаци о наручиоцу

Наручилац: ЈКП „Чистоћа“ Нови Сад
Адреса: Нови Сад, Сентандрејски пут 3
Интернет страница: www.cistocans.co.rs

2. Врста поступка јавне набавке

Предметна јавна набавка се спроводи у **отвореном поступку**, у складу са Законом о јавним набавкама („Сл. гласник РС” бр. 124/2012, 14/2015 и 68/2015) и подзаконским актима којима се уређују јавне набавке.

3. Предмет јавне набавке

Предмет јавне набавке су добра – **Резервни делови за подземне контејнере**, редни број набавке **ЈН 09/20**.

4. Циљ поступка

Поступак јавне набавке се спроводи ради закључења уговора о јавној набавци.

5. Контакт (лице или служба)

Служба за јавне набавке, лице за контакт: Мирјана Јовић Меанџија
е-mail адреса: komisija.za.javne.nabavke@cistocans.co.rs
Контакт се остварује искључиво писменим путем.

II ПОДАЦИ О ПРЕДМЕТУ ЈАВНЕ НАБАВКЕ

1. Опис предмета набавке, назив и ознака из општег речника набавке:

Опис предмета набавке: добра, Резервни делови за подземне контејнере

Назив и ознака из општег речника: ОРН: 44613700- Контејнери за отпад; ДА44- Резервни делови.

2. Партије: Јавна набавка обликована је као јединствена (није обликована по партијама).

III ТЕХНИЧКА СПЕЦИФИКАЦИЈА, КВАЛИТЕТ, КОЛИЧИНА, ГАРАНТНИ РОК, РОК ИСПОРУКЕ, МЕСТО И НАЧИН ИСПОРУКЕ, НАЧИН СПРОВОЂЕЊА КОНРОЛЕ КВАЛИТЕТА И КВАНТИТЕТА ИСПОРУЧЕНИХ РЕЗЕРВНИХ ДЕЛОВА ЗА ПОДЗЕМНЕ КОНТЕЈНЕРЕ

1. ТЕХНИЧКИ ОПИС РЕЗЕРВНИХ ДЕЛОВА ЗА ПОДЗЕМНЕ КОНТЕЈНЕРЕ

1.1 ТЕХНИЧКА СПЕЦИФИКАЦИЈА

Ред. Бр.	Склоп	Ознака подскопа	Предмет набавке	Јединица мере (комада)	Оквирне годишње количине
	1	2	3	4	5.
1.	1.		Бетонско језгро	КОМ	5
2.	2.		Склоп надземне канте	КОМ	20
3.	3.		Склоп газишта – тип 1	КОМ	13
4.		а	Поклопац газишта	КОМ	2
5.		б	Рам газишта	КОМ	2
6.		в	Бравица газишта	КОМ	4
7.		г	Главни амортизер газишта са штитником	КОМ	20
8.		д	Ланац са суспензором	КОМ	8
9.	4.		Склоп унутрашњег улошка	КОМ	20
10.	5.		Цедилјка	КОМ	2
11.	6.		Склоп газишта – тип 2	КОМ	15
		а	Поклопац газишта	КОМ	3
		б	Рам газишта	КОМ	3
12.	7.		Уложак за подземни контејнер - џак	КОМ	50

1.2. ОПИС ДЕЛОВА

1. Бетонско језгро

Димензије бетонског језгра: 1,8 м x 1,8 м x 2,3 м. Максимална тежина бетонског језгра 2500 кг. (+/- 10%). Бетонско језгро због водонепропусности, мора бити ливено из једног комада и то од бетона минималне марке МБ35 (по Правилнику БАБ87) или одговарајућем. Такође бетонско језгро не сме имати никакав накнадно нанешени слој који би маскирао незадовољавајући спој.

2. Склоп надземне канте

Надземна канта треба да буде висине највише 1,1м са одговарајућим поклопцем. Спољна оплата и поклопац надземне канте треба да буде произведен од нерђајућег челичног лима, кисело отпорног у минималном квалитету А4 или одговарајућем. Надземна канта је опремљена полугом за ножно отварање поклопца и уређајем за фино враћање поклопца (који спречава повређивање). Ефективна запремина канте је минимално 200 l. Сви остали метални делови су произведени од челика и заштићени су процесом топлог цинковања и то према стандарду ISO 1461 или одговарајућим.

Канта мора да буде фиксирана загазиште .

Постоље канте мора да буде квадратног облика (димензија 690 x 690мм) како би се омогућила монтажа на све типовегазишта које има Наручилац.

3. Склопгазишта – тип 1

Носећи деловигазишта треба да буду израђени од челичних профила минималне дебљине 3мм и заштићен процесом топлог цинковања и то према стандарду ISO 1461 или одговарајућим.

Склопгазишта треба да буде опремљен ручком од нерђајућег челика и амортизерима (са штитницима који штите амортизер од удара у отвореном положају) са силом подизања од мин 260 кг сваки. Један од амортизера је опремљен са сигурносним ланцем и суспензором. Понуђач мора да достави извештај о испитивању амортизера који садржи податак о сили коју остварује амортизер. Газиште мора да се отвара са силом од максимум 10 кг. Газиште мора да буде покривено са најмање два покривна слоја (један од челичног поцинкованог лима минималне дебљине 2 мм, а други од алуминијумског лима минималне дебљине 3 мм са противклизним растером). Оба покривна слоја због водонепропусности, морају да буду из једног комада, односно не смеју бити настављани на било који начин. Између ова два слоја лима по обиму мора да буде слој за спречавање продора воде изведен адекватним средством које може бити на бази каучука, МС полимера или одговарајућим, а никако на бази силикона или акрила. Склопгазишта мора да буде произведено у складу са стандардом ЕН 13071-2 или одговарајућим. Поклопац треба да буде опремљен бравом која треба да буде у потпуности израђена од нерђајућег челика и да ради на принципу клина са линеарним ходом.

- За. Поклопацгазишта

Носећи делови поклопцагазишта треба да буду израђени од челичних профила минималне дебљине 3мм и заштићен процесом топлог цинковања и то према стандарду ISO 1461 или одговарајућим.

Поклопацгазишта треба да буде опремљен ручком за отварање од нерђајућег челика. Поклопацгазишта мора да буде покривен са најмање два покривна слоја (један од челичног поцинкованог лима минималне дебљине 2 мм а други од

алуминијумског лима минималне дебљине 3 mm са противклизним растером). Оба покривна слоја због водонепропусности, морају да буду из једног комада, односно не смеју бити настављани на било који начин. Између ова два слоја лима по обиму мора да буде слој за спречавање продора воде изведен адекватним средством које може бити на бази каучука, MC полимера или одговарајућег, а никако на бази силикона или акрила.

- 3б. Рам газишта.

Конструктивни делови рама газишта треба да буду произведени од челичних профила минималне дебљине 4 mm. Рам уједно има функцију одводних канала (за одвођење атмосферских падавина). На раму су заварене шарке пречника осовинице најмање \varnothing 12 mm (3 комада). Рам газишта мора да буде заштићен процесом топлог цинковања и то према стандарду ISO 1461 или одговарајућем.

- 3в. Бравица газишта

Треба да буде у потпуности израђена од нерђајућег челика и да ради на принципу клина са линеарним ходом.

- 3г. Главни амортизер газишта са штитником.

Треба да буде израђен тако да међу осовинско растојање прихвата амортизера буде 910 mm у отвореном положају, а ход мин. 310 mm, док прихвати треба да буде пречника 20 mm. Сила коју амортизер развија у отвореном положају мора да буде мин. 260 kg и о томе понуђач треба да достави извештај о испитивању. Амортизер мора да буде конструисан тако да на крају хода, у отвореном положају успорава. Такође мора да буде опремљен заштитном металном цеви (минималне дебљине зида 2mm) која штити осовину клипа од удараца.

- 3д. Ланац са суспензором.

Дебљина карика ланца треба да износе мин. 5 mm, а сам суспензор треба да буде израђен на принципу опруге и треба да може да издржи силу сабијања од мин. 100 kg.

4. Склоп унутрашњег улошка

Састоји се од пластичног улошка са који је опремљен прихватима за превртање као и ручком за подизање целог склопа по стандарду EN 1501-5:2011 или одговарајућим. Поред стандардних прихвата за пражњење канта мора да поседује и прихвате за пражњење приказане на цртежу. Цео склоп треба да задовољава механичке карактеристике из стандард EN 13071-1:2008 или одговарајућег. Минимална ефективна запремина склопа унутрашњег улошка не сме да буде мања од 3м³ (+/- 10%).

5. Цедилјка

Треба да омогући канти да буде најмање 10 cm удаљена од дна, ради сакупљања отпадних или техничких течности. Мора да буду топло цинкована у складу са стандардом ИСО 1461 или одговарајућим.

6. Склоп газишта – тип 2

Делови газишта требају да буду израђени од челичних профила минималне дебљине 2 mm, заштићени процесом топлог цинковања и то према стандарду ISO 1461 или одговарајућим. Газиште мора да буде осмоугаоног облика, спољних димензија \approx 1790x1790 mm. Газиште мора да буде покривено са најмање два покривна слоја (један од челичног поцинкованог лима минималне дебљине 2 mm, а други од алуминијумског лима минималне дебљине 3 mm са противклизним растером). Оба покривна слоја, због водонепропусности, морају бити из једног комада, тј. не смеју

бити настављани на било који начин. Између ова два слоја лима по обиму мора да буде слој за спречавање продора воде изведен адекватним средством које може бити на бази каучука МС полимера или одговарајућег, а никако на бази силикона или акрила.

- 6а. Поклопац газишта

Носећи делови поклопца газишта треба да буду израђени од челичних профила минималне дебљине 2 mm и заштићен процесом топлог цинковања и то према стандарду ISO 1461 или одговарајућим. Поклопац мора да буде опремљен са 4 ручице за подизање целог поклопца ради пражњења, као и са минимално 8 кука са доње стране за прихват улошка за подземни контејнер – џака. Куке за прихват џака морају бити постављене тако да могу прихватити џак пречника од 1000 до 1100 mm. Поклопац газишта мора да буде покривен са најмање два покривна слоја (један од челичног поцинкованог лима минималне дебљине 2 mm а други од алуминијумског лима минималне дебљине 3 mm са противклизним растером). Оба покривна слоја због водонепропусности, морају да буду из једног комада, односно не смеју бити настављани на било који начин. Између ова два слоја лима по обиму мора да буде слој за спречавање продора воде изведен адекватним средством које може бити на бази каучука, МС полимера или одговарајућег, а никако на бази силикона или акрила.

- 6б. Рам газишта.

Конструктивни делови рама газишта треба да буду произведени од челичних профила минималне дебљине 3 mm. Рам уједно има функцију одводних канала (за одвођење атмосферских падавина). Рам газишта мора да буде заштићен процесом топлог цинковања и то према стандарду ISO 1461 или одговарајућем.

7. Уложак за подземни контејнер – џак

Џак је цилиндричног облика, пречника од 1000 mm до 1100 mm. Дужина затвореног џака мора обезбедити кубикажу од 3 m³+/-15%.

Џакови се израђују од флексибилног PVC материјала који обезбеђује пражњење подземног контејнера без буке.

Материјал од којих се израђују џакови мора бити самогасив и не сме дозвољавати развој пламена.

Горња страна џакова ради стабилности и носивости мора бити ојачана челичним поцинкованим профилима - носећим елементима, који омогућавају качење у минимално 8 тачака на подконструкцију поклопца.

Дно џакова мора бити израђено од полиетилена из једног комада, који је отпоран на агресивне утицаје околине, као и промене температуре окружења. Сви везивни елементи морају бити израђени од нерђајућег материјала.

Израђени џакови и начин њиховог затварања и везивања мора обезбедити 100 % водонепропусност оцедних течности у резервоар подземног контејнера.

Забрављивање џакова се врши посебним механизмом за отварање дна вреће који мора да онемогући неконтролисано отварање врећа. Механизам поседује додатн ниво заштите у виду осигурача који је неопходно скинути пре пражњења садржаја врећа.

Затварање вреће и пражњење садржаја из ње обавља се извлачењем осигурача и лаганим потезом ужета, које се у затвореном положају пакује у за то наменски направљеном месту.

Уложак за подземни контејнер - џак треба да задовољава механичке карактеристике из стандарда EN 13071-1:2008 или одговарајућег.

а. ТЕХНИЧКИ ЦРТЕЖИ

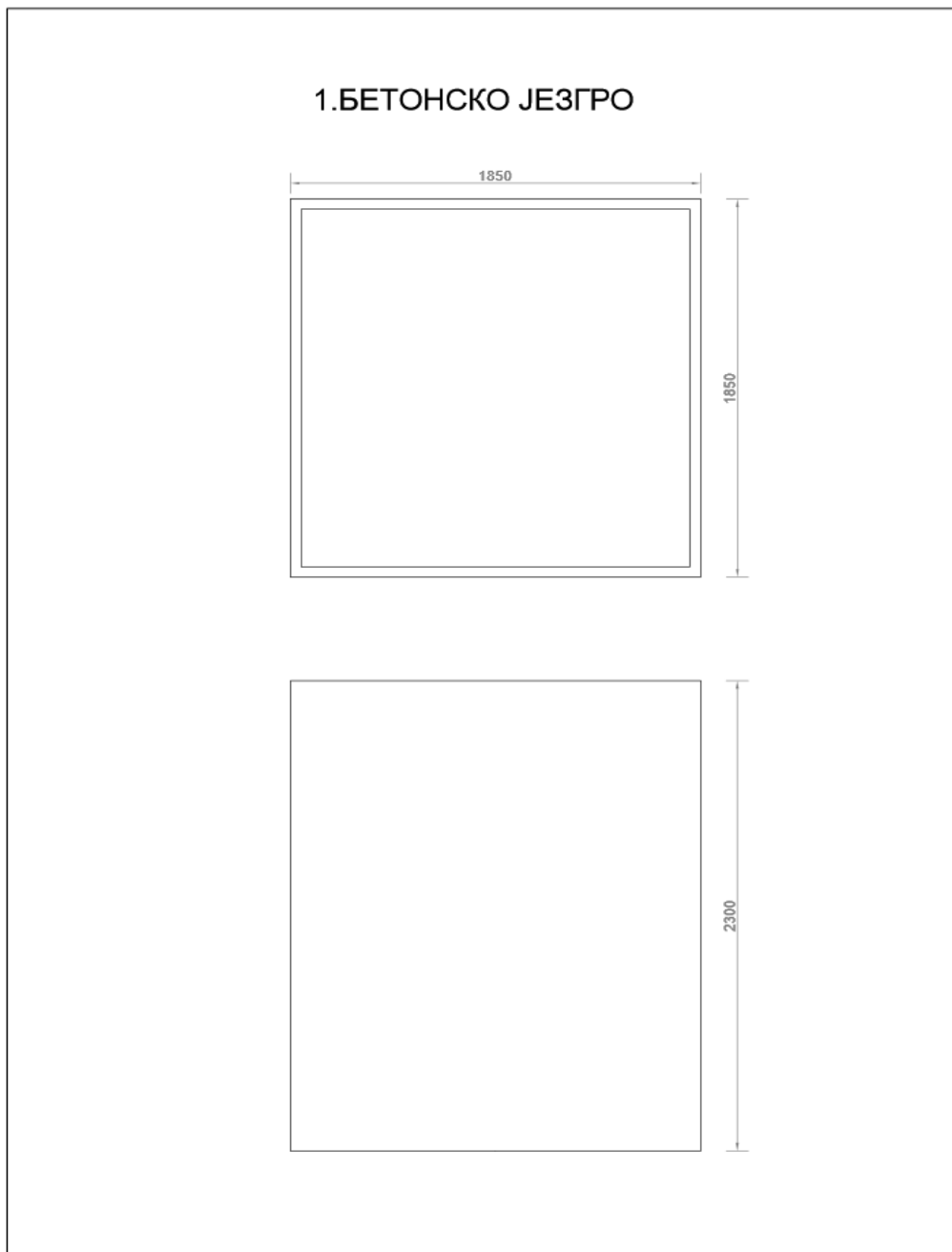

АКСОНОМЕТРИЈСКИ ПРИКАЗ БЕТОНСКОГ ЈЕЗГРА

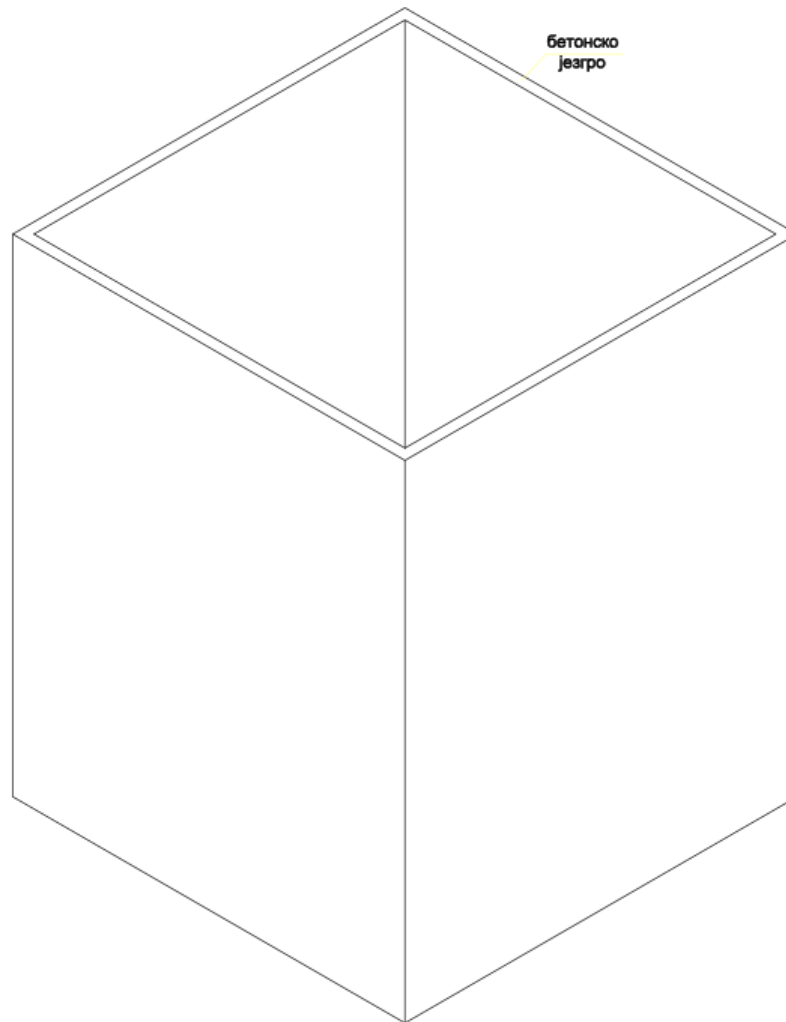

2. СКЛОП НАДЗЕМНЕ КАНТЕ

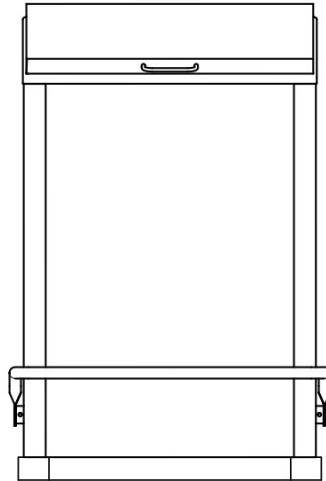

3. СКЛОП ГАЗИШТА - ТИП 1

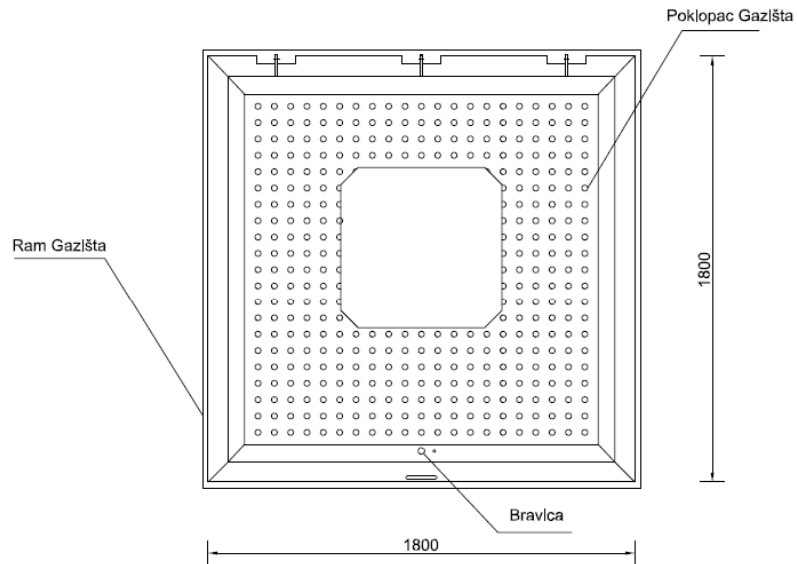

3. ПОДСКЛОПОВИ ГАЗИШТА - ТИП 1

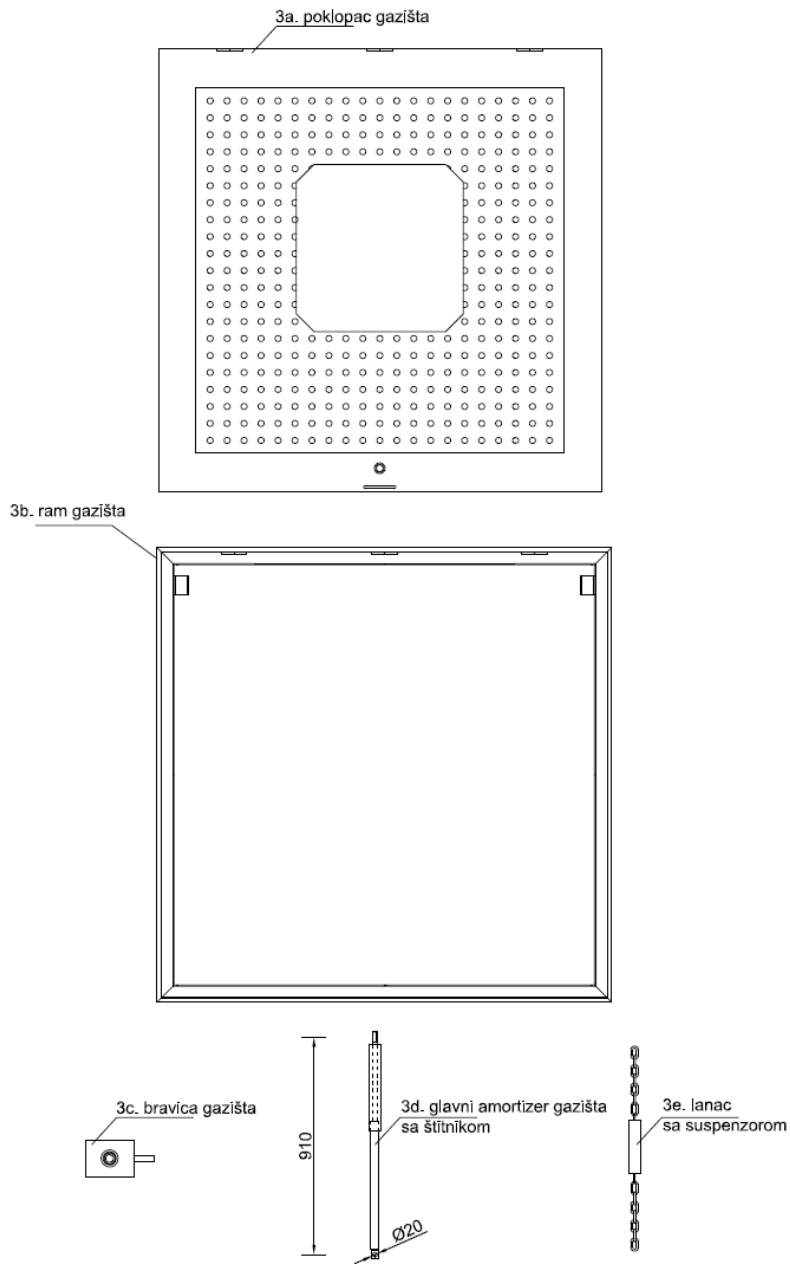

АКСОНОМЕТРИЈСКИ ПРИКАЗ СКЛОПА ГАЗИШТА - ТИП 1

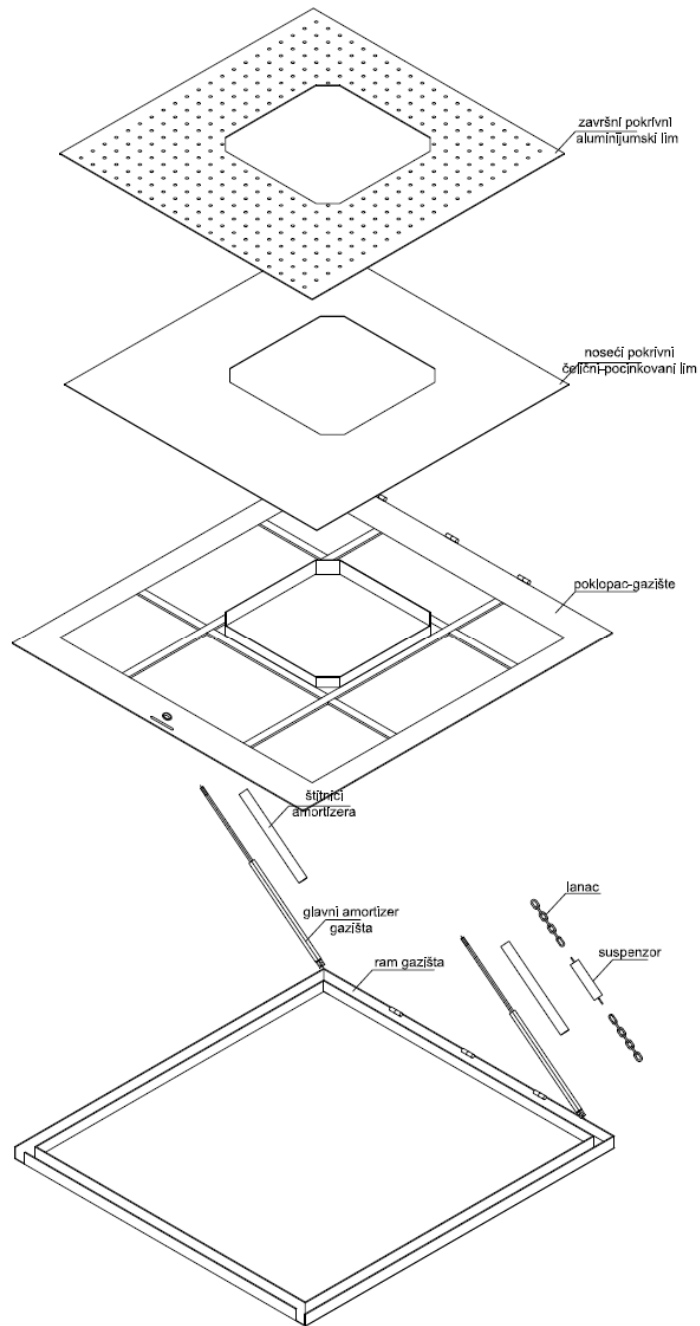

4. СКЛОП УНУТРАШЊЕГ УЛОШКА

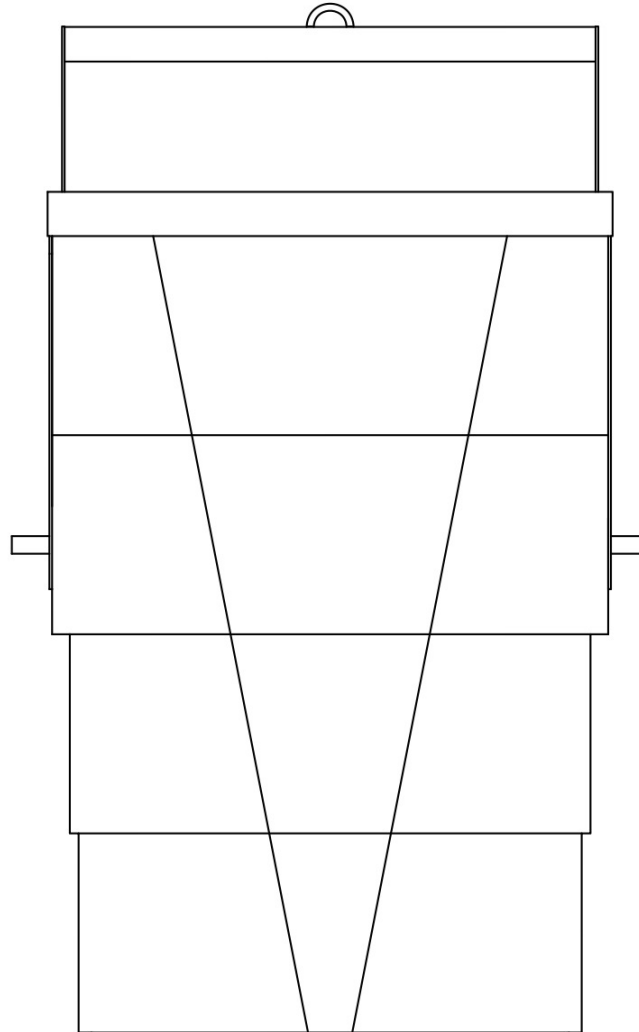

5. Цедилъка

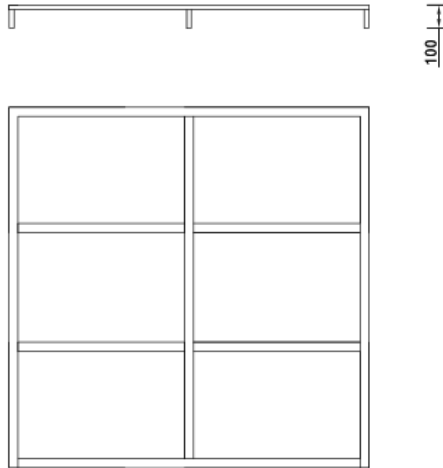

6. СКЛОП ГАЗИШТА - ТИП 2

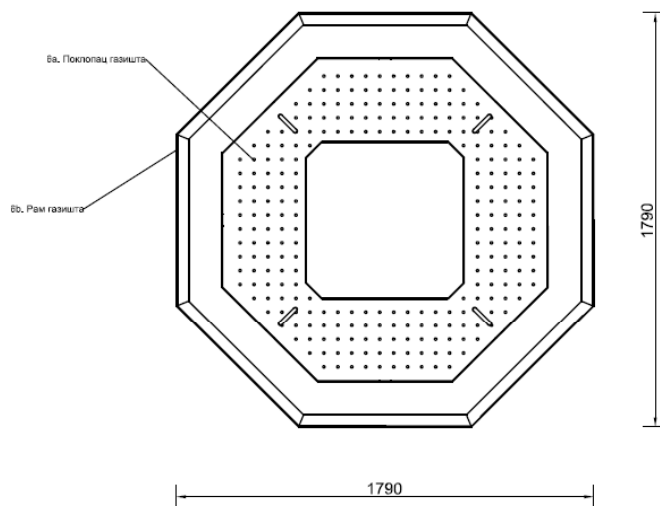

6. ПОДСКЛОПОВИ ГАЗИШТА - ТИП 2

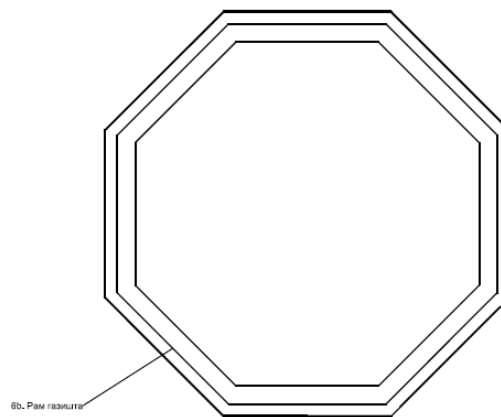
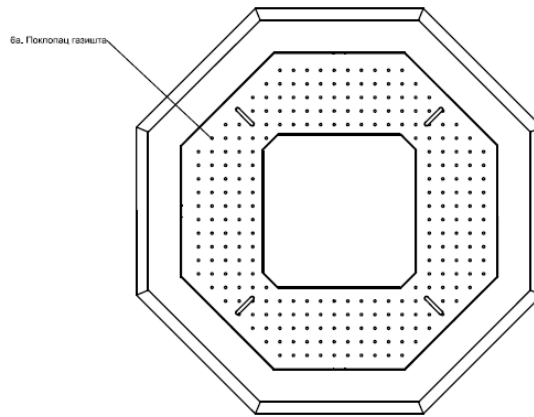

7. Уложак за подземни контејнер- џак

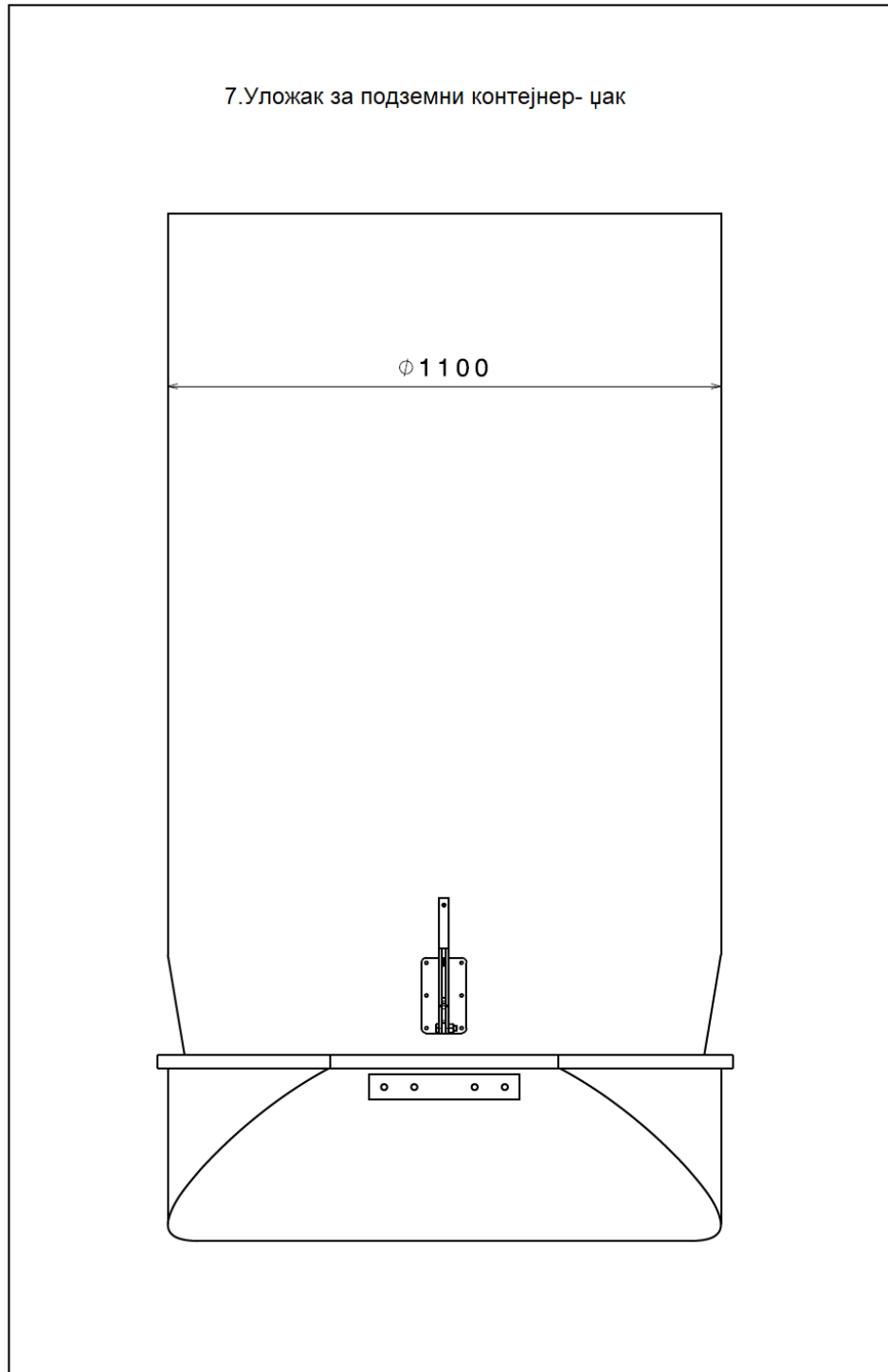

Обилазак локација:

Понуђачи који желе да учествују у поступку јавне набавке дужни су да у року за подношење понуда обиђу подземне контејнере Наручиоца, за које се и врши набавка резервних делова.

Понуђачи су дужни да се најавепре обиласка контакт особи Игору Диклићу на е-mail: igor.diklic@cistocans.co.rs са назнаком: Захтев за обилазак локација, ЈН 09/20.

Захтев обавезно мора бити на меморандуму понуђача, мора садржати име лица које ће у име понуђача извршити обилазак и мора бити потписан од стране законског заступника понуђача.

Овлашћено лице Наручиоца ће по извршеном обиласку потписати Потврду о извршеном обиласку. Потписана потврда од стране потенцијалног понуђача и овлашћеног лица Наручиоца доставља се уз понуду. Потврда се налази у одељку IX Конкурсне документације. Понуда понуђача који није поступио по овом захтеву Наручиоца неће се разматрати и сматраће се неприхватљивом.

Понуђач је дужан да уз понуду достави следеће доказе о техничко-технолошким карактеристикама понуђених делова :

1. Произвођачку декларацију произвођача понуђених делова.

2. Сертификате:

- Сертификат о усклађености са стандардом SRPS EN 13071-1:2010 или националном стандарду који је идентичан EN 13071-1:2008 за подземни контејнер са пластичним улошком за прихват отпада запремине 3m³ и за подземни контејнер са џаком за прихват отпада запремине 3m³
- Сертификат о усклађености са стандардом SRPS EN 13071-2:2015 или националном стандарду који је идентичан EN 13071-2:2008+A1:2013 за подземни контејнер са пластичним улошком за прихват отпада запремине 3m³
- Сертификат о усклађености са стандардом SRPS EN 13071-3:2013 или националном стандарду који је идентичан EN 13071-3:2011 за подземни контејнер са пластичним улошком за прихват отпада запремине 3m³
- Сертификат о усклађености са стандардом SRPS EN 1501-5:2011 или националном стандарду који је идентичан EN 1501-5:2011 за подземни контејнер са пластичним улошком за прихват отпада запремине 3m³

Захтевани Сертификати и извештај о усаглашености морају бити издати од акредитованог тела за оцену усаглашености

- доставити решење о обиму акредитације акредитованог тела издат од акредитационог тела признатог од АТС, ЕА или IAF (доставља се део акредитације из којег се види да је наведено тело акредитовано за издавање тражених сертификата, не мора цео обим акредитације)
- Наручилац задржава право да изврши проверу исправности и рок важења сертификата.

Понуђач је дужан да за произвођача/е понуђених делова достави:

- фотокопије важећег сертификата ISO 9001 (за произвођача комуналне опреме или одговарајући)
- фотокопије важећег сертификата ISO 14001 (за произвођача комуналне опреме или одговарајући)
- фотокопије важећег сертификата OHSAS 18001 или ISO 45001 (за произвођача комуналне опреме или одговарајући)

Захтевани сертификати морају бити издати од лиценцирана и овлашћених тела.

Достављени сертификати морају имати јасно назначен назив тела које их је издало како би Наручилац утврдио да ли су их издала лиценцирана и овлашћена тела.

2. КВАЛИТЕТ РЕЗЕРВНИХ ДЕЛОВА ЗА ПОДЗЕМНЕ КОНТЕЈНЕРЕ

Под квалитетом делова за подземне контејнере подразумева се да су испоручени делови израђени од материјала, у димензији и на начин како је то Наручилац навео у опису делова, према техничким цртежима. Под квалитетом испоручених делова такође се подразумева да су они без икаквих видљивих оштећења.

Испоручени делови морају одговарати квалитету „прве уградње“, а у случају одговарајуће замене делови морају одговарати оригиналним односно, оним који су уграђени при „првој уградњи“.

Понуђач је дужан да наручиоцу у оквиру своје понуде да изјаву да ће испоручивати делове у квалитету, димензијама и на начин који Наручилац захтева. (Изјава се налази у одељку IX Конкурсне документације).

3. КОЛИЧИНА РЕЗЕРВНИХ ДЕЛОВА ЗА ПОДЗЕМНЕ КОНТЕЈНЕРЕ И НАЧИН ИСПОРУКЕ

Наручилац је у Техничкој спецификацији навео оквирне годишње количине делова, с обзиром да се ради о добрима чији обим није могуће прецизно утврдити на годишњем нивоу.

Наручилац је унапред одредио вредност уговора, док укупна понуђена цена дата на бази оквирних годишњих количина служи искључиво за вредновање - оцену понуда. Уговор ће се закључити на процењену вредност предметне набавке у Плану набавке Наручиоца за 2020. годину, односно на износ од 15.000.000,00 динара без ПДВ-а. Понуда чија је вредност већа од процењене вредности предметне набавке биће оцењена као неприхватљива.

Наручилац ће резервне делове поручивати сукцесивно, у количинама које буду одговарале његовим стварним потребама, а највише до уговорене вредности.

Наручилац задржава право да набавља делове у износу мањем од максимално могућег.

Фактурисање испоручених делова вршиће се по јединичним ценама из понуде понуђача коме се додели уговор.

4. ГАРАНТНИ РОК

Гарантни рок за испоручене делове је минимално 12 (дванаест) месеци од дана испоруке. Гаранција не може бити условљена интензитетом експлоатације опреме на којој је део уграђен.

Рок за отклањање неисправности у гарантном року је максимално 2 (два) дана од позива Наручиоца. Сагласност са захтевом Наручиоца у погледу рока за отклањање неисправности понуђач даје самим учествовањем у поступку јавне набавке.

5. РОК, МЕСТО И НАЧИН ИСПОРУКЕ РЕЗЕРВНИХ ДЕЛОВА ЗА ПОДЗЕМНЕ КОНТЕЈНЕРЕ

Рок испоруке делова је максимално 10 (десет) дана од дана пријема писане наруџбенице Наручиоца.

Место испоруке делова је ФЦО магацин Наручиоца, Сентандрејски пут бр. 3, Нови Сад.

6. НАЧИН СПРОВОЂЕЊА КОНТРОЛЕ КВАЛИТЕТА И КВАНТИТЕТА ИСПОРУЧЕНИХ РЕЗЕРВНИХ ДЕЛОВА ЗА ПОДЗЕМНЕ КОНТЕЈНЕРЕ

Наручилац ће вршити контролу квалитета описаног у тачки 2. Техничке спецификације приликом сваке испоруке.

Неквалитетне делове Наручилац ће рекламирати и исте ће вратити понуђачу коме се додели уговор о његовом трошку уз захтев да му се изврши нова испорука у уговореном квалитету најдуже у року од 2 (два) дана од дана пријема рекламације.

Наручилац задржава право да у гарантном року изврши рекламацију квалитета делова за које приликом њихове употребе утврди да није задовољавајућег квалитета.

Испоруке делова у количинама мањим од поручених Наручилац ће рекламирати понуђачу коме се додели уговор са захтевом да му се недостајућа количина испоручи у року најдуже од 2 (два) дана по пријему рекламацији.

Доцњу у испоруци делова односно непоштовање уговорених рокова Наручилац ће рекламирати понуђачу коме се додели уговор и применити одредбе уговора које се односе на поступање услед непоштовања рокова.

Поступак рекламације и последице рекламације ближе су одређене Моделом уговора.

Сагласност са овим захтевом Наручиоца понуђач даје самим учешћем у поступку јавне набавке.

IV УПУТСТВО ПОНУЂАЧИМА КАКО ДА САЧИНЕ ПОНУДУ

Ово упутство понуђачима како да сачине понуду, садржи податке о захтевима наручиоца у погледу садржине понуде, као и услове под којима се спроводи поступак доделе уговора о јавној набавци. Понуђач мора испуњавати све Законом одређене услове за учешће у поступку јавне набавке, а понуду у целини припрема и доставља у складу са конкурсном документацијом, у супротном, понуда се одбија.

1. ПОДАЦИ О ЈЕЗИКУ НА КОЈЕМ ПОНУДА МОРА ДА БУДЕ САСТАВЉЕНА

Понуђач подноси понуду на српском језику.

2. УПУТСТВО О НАЧИНУ ПОПУЊАВАЊА ОБРАЗАЦА СА ПОСЕБНИМ ЗАХТЕВИМА У ПОГЛЕДУ НАЧИНА НА КОЈИ СЕ САЧИЊАВА ПОНУДА

Понуду треба поднети на обрасцима из ове Конкурсне документације или обрасцима који у потпуности и у свему одговарају обрасцима датим у Конкурсној документацији. Обрасце треба попунити читко, а према приложеном упутству. Сваки документ (образац, изјава) из Конкурсне документације који се доставља Наручиоцу, мора бити потписан од стране овлашћеног лица за заступање понуђача или лица које спада у групу осталих заступника (наведено у АПР-у).

Пожељно је да сви документи поднети уз понуду буду повезани траком – спиралом.

Уколико понуђач начини грешку у попуњавању, дужан је да је избели и правилно попуни, а место начињене грешке парафира овлашћено лице понуђача.

Уколико лице овлашћено за потписивање понуде и/или потписивање уговора није уписано као заступник понуђача код Агенције за привредне регистре, потребно је да уз понуду достави овлашћење за заступање, односно потписивање понуде и/или потписивање уговора.

У случају заједничке понуде групе понуђача све обрасце и изјаве потписује члан групе понуђача који је одређен као Носилац посла у Споразуму чланова групе понуђача изузев Изјаве о независној понуди и Изјаве о поштовању обавеза из чл. 75. став 2. Закона, које попуњава и потписује сваки члан групе понуђача у своје име.

Уколико понуђач подноси понуду са произвођачем, све обрасце у понуди потписује понуђач, изузев обрасца Изјаве о поштовању обавеза из чл. 75. став 2. Закона који попуњава и потписује сваки подизвођач у своје име.

Наручилац може, уз сагласност понуђача, да изврши исправке рачунских грешака уочених приликом разматрања и оцењивања понуде по окончаном поступку јавног отварања понуда.

Употреба печата није обавезна у складу са Законом о привредним друштвима («Сл. гласник РС» бр. 36/11, 99/11, 83/14 -др. закон, 5/15, 44/18 и 95/18).

3. НАЧИН ПОДНОШЕЊА ПОНУДЕ

Понуђач понуду подноси непосредно или путем поште у затвореној коверти или кутији, затворену на начин да се приликом отварања понуда може са сигурношћу утврдити да се први пут отвара.

На полеђини коверте или на кутији навести назив и адресу понуђача, телефон и факс понуђача као и име и презиме овлашћеног лица за контакт.

У случају да понуду подноси група понуђача, на коверти је потребно назначити да се ради о групи понуђача и навести називе и адресу свих учесника у заједничкој понуди.

Понуђач може поднети само једну понуду.

Понуду може поднети: понуђач самостално, понуђач са подизвођачем и заједничку понуду може поднети група понуђача. Понуђач који је самостално поднео понуду не може истовремено да учествује у заједничкој понуди или као подизвођач другог

понуђача. Поред тога, понуђач може бити члан само једне групе понуђача, односно учествовати само у једној заједничкој понуди.

Понуђач који је члан групе понуђача која подноси заједничку понуду, не може истовремено да буде подизвођач другог понуђача.

Понуду доставити на адресу: ЈКП „ЧистоЃа“ Нови Сад, Сентандрејски пут бр.3 са назнаком: „**Понуда за јавну набавку добара: Резервни делови за подземне контејнере**“, **редни број набавке ЈН 09/20- НЕ ОТВАРАТИ**“. У случају личне доставе понуда се предаје на писарници наручиоца – пословни секретари, I спрат, канцеларија бр. 1.

Понуда се сматра благовременом уколико је примљена од стране Наручиоца до **27.02.2020. године до 09.00 часова**.

Наручилац ће, по пријему одређене понуде, на коверти, односно кутији у којој се понуда налази, обележити време пријема и евидентирати број и датум понуде према редоследу приспећа. Уколико је понуда достављена непосредно Наручилац ће понуђачу предати потврду пријема понуде. У потврди о пријему Наручилац ће навести датум и сат пријема понуде.

Понуда коју Наручилац није примио у року одређеном за подношење понуда, односно која је примљена по истеку дана и сата до којег се могу понуде подносити, сматраће се неблаговременом.

Неблаговремену понуду наручилац ће по окончању поступка јавног отварања понуда вратити неотворену понуђачу, са назнаком да је поднета неблаговремено.

Благовремено достављене понуде биће јавно комисијски отворене у просторијама Наручиоца, дана **27.02.2020. године са почетком у 10.00 часова**.

Представници понуђача који учествују у поступку јавног отварања понуда, морају да пре почетка поступка јавног отварања доставе Комисији писмено овлашћење за учествовање у овом поступку, издато на меморандуму понуђача, заведено и потписано од стране овлашћеног лица понуђача.

Садржина понуде:

1. Обрасци:

- Образац понуде (са подацима о понуђачу, у зависности од начина подношења понуде са комерцијалним елементима понуде)
- Образац - Структура цене,
- Модел уговора,
- Обрасци које је Наручилац навео у одељку IX конкурсне документације

2. Прилози понуди:

- Докази о испуњеност обавезних услова из члана 75. став 1. тачка. 1., 2. и 4. Закона (уколико понуђач није уписан у Регистар понуђача) или Изјава о упису у Регистар понуђача са наведеном интернет страницом на којој су подаци јавно доступни или фотокопија Решења у упису у Регистар понуђача или фотокопија Извода из Регистра понуђача,
- Докази о испуњености додатних услова које је Наручилац захтевао у складу са чл. 76. Закона,
- Финансијска гаранција за озбиљност понуде,

- Докази о техничко – технолошким карактеристикама понуђених резервних делова: произвођачка декларација, докази о усаглашености са захтеваним стандардима и захтевани сертификати за произвођача делова.

- У случају подношења заједничке понуде учесници у заједничкој понуди достављају у прилогу Споразум којим су уредили њихов међусобне односе и којим се према наручиоцу обавезују на извршења јавне набавке.

Употреба печата није обавезна у складу са Законом о привредним друштвима («Сл. гласник РС» бр. 36/11, 99/11, 83/14 -др. закон, 5/15, 44/18 и 95/18).

Разлози за одбијање понуда:

Понуда се неће разматрати уколико је неблаговремена и уколико је предата у отвореној коверти

Наручилац ће одбити понуде понуђача које садрже битне недостатке утврђене у складу са чланом 106. Закона и за које не постоје услови за доделу уговора предвиђени чланом 107. Закона.

Посебна напомена:

Накнадне рекламације, које су последица нетачно и недовољно сакупљених информација или погрешно процењених околности и услова, односно недовољног знања, Наручилац ће одбити као неоснован.

4. ПАРТИЈЕ

Предметна јавна набавка није обликована по партијама.

5. ПОНУДА СА ВАРИЈАНТАМА

Подношење понуде са варијантама није дозвољено

6. НАЧИН ИЗМЕНЕ, ДОПУНЕ И ОПОЗИВА ПОНУДЕ

У року за подношење понуде понуђач може да измени, допуни или опозове своју понуду на начин који је одређен за подношење понуде.

Понуђач је дужан да јасно назначи који део понуде мења односно која документа накнадно доставља.

Измену, допуну или опозив понуде треба доставити на адресу: ЈКП “Чистоћа“ Нови Сад, Сентандрејски пут бр. 3 са назнаком:

„Измена понуде за јавну набавку: Резервни делови за подземне контејнере, ЈН 09/20- НЕ ОТВАРАТИ или

„Допуна понуде за јавну набавку: Резервни делови за подземне контејнере, ЈН 09/20- НЕ ОТВАРАТИ” или

„Опозив понуде за јавну набавку: Резервни делови за подземне контејнере, ЈН 09/20- НЕ ОТВАРАТИ” или

„Измена и допуна понуде за јавну набавку: Резервни делови за подземне контејнере, ЈН 09/20- НЕ ОТВАРАТИ”

На полеђини коверте или на кутији навести назив и адресу понуђача.

У случају да понуду подноси група понуђача, на коверти је потребно назначити да се ради о групи понуђача и навести називе и адресу свих учесника у заједничкој понуди.

По истеку рока за подношење понуда понуђач не може да повуче нити да мења своју понуду.

7. НАЧИН ПОДНОШЕЊА ПОНУДЕ:

Понуда се подноси самостално, као заједничка и као понуда са подизвођачем

Понуда се подноси самостално, као заједничка и као понуда са подизвођачем. Начин подношења понуде наводи се у Обрасцу понуде (одељак VI КД.) заокруживањем навода под А, Б или В у табели под 1.

Понуђач може да поднесе само једну понуду.

Понуђач који је самостално поднео понуду не може истовремено да учествује у заједничкој понуди или као подизвођач другог понуђача. Поред тога, понуђач може бити члан само једне групе понуђача, односно учествовати само у једној заједничкој понуди. Понуђач који је члан групе понуђача која подноси заједничку понуду, не може истовремено да буде подизвођач другог понуђача.

8. ПОНУДА СА ПОДИЗВОЂАЧЕМ

У случају да понуђач подноси понуду са подизвођачем-има тј. да извршење набавке делимично повери подизвођачу-има дужан је да поред података о себи (табела 2. Обрасца понуде) наведе и све податке о подизвођачу-има којем/којима поверава извршење набавке (табела 3. Обрасца понуде). Захтевани подаци о подизвођачу-има саставни су табели под 3. у Обрасцу понуде - одељак VI Конкурсне документације.

Вредност набавке - проценат извршења преко 50% укупне вредности набавке не може се поверити подизвођачу, у противном понуда понуђача биће одбијена као неприхватљива.

Податак о вредности набавке (процент учешћа подизвођача) наводи се у табели 3. обрасца Понуде.

Понуђач не може ангажовати подизвођача кога није претходно навео у понуди, у супротном Наручилац ће реализовати средство обезбеђења и раскинути уговор, осим ако би раскидом уговора Наручилац претрпео знатну штету.

Изузетно понуђач може ангажовати подизвођача кога није навео у понуди, ако је на страни подизвођача након подношења понуде настала трајнија неспособност плаћања, ако то лице испуњава све услове одређене за подизвођача и уколико добије претходну сагласност Наручиоца.

Понуђач у потпуности одговара Наручиоцу за извршење уговорене предметне јавне набавке без обзира на број подизвођача.

Све обрасце у понуди попуњава и потписује понуђач, изузев Изјаве о о поштовању обавеза из чл. 75. став 2. Закона који попуњава и потписује подизвођач у своје име.

Понуђач је дужан да за подизвођаче достави доказе о испуњености обавезних услова из члана 75. став 1. тачка 1., 2. и 4. Закона.

Докази и начин њиховог достављања наведени су у одељку V Конкурсне документације.

Обавештење понуђачима који учествују у поступку јавне набавке са подизвођачем:

Уколико понуда понуђача који наступа са подизвођачем буде оцењена као најповољнија понуда, Наручилац ће тражити од понуђача, пре потписивања уговора о јавној набавци, закључен уговор са сваким подизвођачем о пословно-техничкој сарадњи на извршењу предметне јавне набавке. Уколико већ постоји закључен уговор, биће потребно да се, за извршење предметне јавне набавке, потпише одговарајући анекс на постојећи уговор о пословно-техничкој сарадњи и достави у оригиналу или овереној копији.

Наручилац, у складу са чланом 80. став 11. Закона, одређује да у овом поступку јавне набавке, неће применити правила поступања прописана ставом 9. и 10. горе наведеног члана односно на захтев подизвођача неће пренети доспела потраживања директно подизвођачу, за део набавке која се извршава преко тог подизвођача.

9. ЗАЈЕДНИЧКА ПОНУДА

Уколико понуду подноси група понуђача, саставни део заједничке понуде мора бити Споразум којим се понуђачи из групе међусобно и према наручиоцу обавезују на извршење јавне набавке. Споразум обавезно мора да садржи податке из члана 81. ст. 4. и 5. Закона и то податке о:

- 1) члану групе који ће бити носилац посла, односно који ће поднети понуду и који ће заступати групу понуђача пред Наручиоцем,
- 2) опис посла сваког понуђача из групе понуђача у извршењу уговора,
- 3) понуђачу који ће у име групе понуђача дати средство обезбеђења,
- 4) понуђачу који ће издати рачун,
- 5) рачуну на који ће бити извршено плаћање,

Понуђачи из групе понуђача одговарају неограничено солидарно према Наручиоцу.

Сваки понуђач из групе понуђача која подноси заједничку понуду мора да испуњава услове из члана 75. став 1. тачка 1., 2. и 4. Закона, што доказује достављањем доказа наведеним у одељку V Конкурсне документације „Услови за учешће из члана 75. и 76. Закона и Упутство како се доказује испуњеност тих услова“.

Додатне услове, у складу са чланом 76. Закона, понуђачи из групе испуњавају заједно. Докази су дефинисани истим одељком конкурсне документације.

Подаци о понуђачима који учествују у заједничкој понуди наводе се и оверавају на следећи начин:

- 1) у табели под 1. Начин подношења понуда заокружује се податак под В.
- 2) у табели под 2. Носилац посла наводи своје податке а њихову тачност потврђује својим обавезним потписом (испод табеле).
- 3) у табели под 4. Носилац посла наводи захтеване податке о осталим учесницима у заједничкој понуди а њихову тачност потврђује својим обавезним потписом (испод табеле).

Напомена:

У случају подношења заједничке понуде све обрасце и изјаве потписује члан групе понуђача који је одређен као Носилац посла у Споразуму чланова групе понуђача изузев обрасца Изјаве о независној понуди и Изјаве о поштовању обавеза из чл. 75. став 2. Закона, које се копирају у потребном броју примерака, а попуњава и потписује сваки члан групе понуђача у своје име. Изјаве се налазе у одељку IX Конкурсне документације.

10. НАЧИН, УСЛОВИ И РОК ПЛАЋАЊА, МЕСТО ИСПОРУКЕ КАО И ДРУГЕ ОКОЛНОСТИ КОЈЕ СЕ ЗАХТЕВАЈУ ОД ПОНУЂАЧА И ОД КОЈИХ ЗАВИСИ ПРИХВАТЉИВОСТ ПОНУДЕ

10.1. Начин, услови и рок плаћања:

Плаћање ће се вршити налогом за пренос преко рачуна отвореног код пословне банке. Искључено је авансно плаћање.

Плаћање се врши по свакој sukcesивној испоруци делова у року од 45 (четрдесетпет) дана од дана пријема исправне фактуре.

Сагласност са начином, условима и роком плаћања понуђачи дају самим учешћем у предметном поступку.

10.2. Рок испоруке:

Рок испоруке поручених делова је максимално 10 (десет) дана од дана пријема писане наруџбенице Наручиоца.

10.3. Начин и место испоруке:

- Испорука поручених делова вршиће се sukcesивно, према наруџбеници Наручиоца.
- Место испоруке: ФЦО магацин Наручиоца, Сентандрејски пут бр. 3, Нови Сад.
Сагласност са начином и местом испоруке понуђачи дају самим учешћем у предметном поступку јавне набавке.

10.4. Гарантни рок: Минималан гарантни рок за испоручене делове је 12 (дванаест) месеци од дана испоруке.

10.5. Захтев у погледу рока важења понуде: најмање 60 (шездесет) дана од дана јавног отварања понуда. У случају истека рока важења понуда из Законом одређених разлога, Наручилац ће у писаном облику затражити од понуђача продужење рока важења понуде. Понуђач који прихвати захтев за продужење рока важења понуде, не може мењати понуду.

11. ВАЛУТА И НАЧИН НА КОЈИ МОРА ДА БУДЕ НАВЕДЕНА И ИЗРАЖЕНА ЦЕНА У ПОНУДИ И ПРОМЕНА ЦЕНЕ ТОКОМ ВАЖЕЊА УГОВОРА

11.1. Валута: Вредности се у поступку јавне набавке исказују у динарима.

11.2. Начин на који мора бити наведена и изражена цена у понуди:

Цена се у Обрасцу понуде исказује као укупна цена за оквирне годишње количине делова из спецификације. Цене се изражавају у динарима, са и без ПДВ-а. У случају да у поднетој понуди није назначено да ли је понуђена цена са или без ПДВ-а, сматраће се да је иста дата без ПДВ-а. Укупна цена за оквирне годишње количине без ПДВ-а исказана у понуди, служи Наручиоцу искључиво за вредновање добијених понуда.

У Обрасцу структуре цена исказују се јединичне цене без ПДВ-а за сваку позицију, укупна цена за оквирне годишње количине без ПДВ-а за сваку позицију и укупна цена за оквирне годишње количине свих специфицираних делова са и без ПДВ-а.

Јединичне цене наведене у Обрасцу структуре цене су фиксне и не могу се мењати током важења уговора.

Јединичним ценама морају бити обухваћени сви трошкови које понуђач коме се додели уговор може имати при реализацији уговора.

Максимални износ до којег ће се вршити предметна набавка и на који ће се закључити уговор је 15.000.000,00 динара без ПДВ-а, а који одговара процењеној вредности набавке у Плану јавних набавки Наручиоца за 2020. годину.

Наручилац није у обавези да реализује целокупни уговорени износ, већ ће се исти реализовати у складу са стварним потребама Наручиоца за резервним деловима за подземне контејнере.

Понуда чија је вредност већа од процењене вредности предметне набавке биће оцењена као неприхватљива.

Ако у понудама понуђача буде исказана неуобичајено ниска цена, Наручилац ће поступити у складу са чланом 92. Закона о јавним набавкама.

12. ПОДАЦИ О ВРСТИ, САДРЖИНИ, НАЧИНУ ПОДНОШЕЊА, ВИСИНИ И РОКОВИМА ОБЕЗБЕЂЕЊА ИСПУЊЕЊА ОБАВЕЗА ПОНУЂАЧА

Наручилац у овом поступку јавне набавке захтева да му понуђачи доставе следеће финансијске гаранције:

1. Финансијска гаранција за озбиљност понуде

Финансијска гаранција за озбиљност понуде је бланко соло меница. Уз бланко соло меницу доставља се: менично овлашћење износ од 10% од понуђене укупне цене за оквирне годишње количине резервних делова за подземне контејнере, захтев за регистрацију менице и фотокопија Депо картона.

Бланко соло меница, менично овлашћење захтев и Депо картон достављају се уз понуду.

Захтевана гаранција мора бити неопозива, безусловна, наплатива на први позив без права на приговор и не може садржати додатни услов за исплату или мањи износ од оног који је Наручилац одредио.

Гаранција се издаје са роком који је 30 (тридесет) дана дужи од рока важења понуде. Наручилац ће примљену гаранцију активирати у случају ако се понуђач коме се додели уговор не одазове на Наручиочев позив за потпис Уговора у одређеном року или ако опозове, измени или допуни своју понуду након што је исту Наручилац прихватио или не достави захтевану финансијску гаранцију за добро извршење посла.

2. Финансијску гаранцију за добро извршење посла

Финансијска гаранција за добро извршење посла је бланко соло меница. Уз бланко соло меницу доставља менично овлашћење на износ од 1.500.000,00 динара што је 10% од вредности на коју ће се закључити уговор и захтев за регистрацију менице.фотокопија депо картона.

Гаранција се у понуди даје у виду Изјаве о њеном полагању (Образац Изјаве се налази у одељку IX) а сама гаранција при потпису Уговора. Гаранција се издаје са роком који мора бити 30 дана дужи од рока важења уговора.

3. Финансијску гаранцију за отклањање недостатака у гарантном року

је бланко соло меницу са меничним овлашћењем на износ од 1.500.000,00 динара што је 10% од вредности на коју ће се закључити уговор.

Гаранција се у понуди даје у виду Изјаве о њеном полагању (Образац Изјаве се налази у одељку IX) а сама гаранција приликом прве сукцесивне испоруке делова.

Уз меницу и менично овлашћење доставља се и захтев за регистрацију менице. Гаранција се издаје са роком који мора бити 5 (пет) дана дужи од гарантног рока за делове који су предмет последње испоруке.

Достављене гаранције морају бити неопозиве, безусловне, наплативе на први позив без права на приговор и не могу садржати додатни услов за исплату или мањи износ од оних које је Наручилац одредио.

Бланко соло меница мора пре предаје бити регистрована код Народне банке Србије, у складу са Одлуком о ближим условима, садржини и начину вођења регистра меница и овлашћења („Службени гласник РС“, бр. 56/2011, 80/2015, 76/2016 и 82/2017).

Захтеве за регистрацију меница Понуђач благовремено подноси својој пословној банци на њеном обрасцу да би испоштовао рок о њиховом полагању по потпису уговора.

Понуђач је дужан такође да уз бланко соло менице и менична овлашћења преда Наручиоцу картон депонованих потписа.

13. ЗАШТИТА ПОВЕРЉИВОСТИ ПОДАТАКА КОЈЕ НАРУЧИЛАЦ СТАВЉА ПОНУЂАЧИМА НА РАСПОЛАГАЊЕ, УКЉУЧУЈУЋИ И ЊИХОВЕ ПОДИЗВОЂАЧЕ

Наручилац се обавезује:

1. Да чува као поверљиве све податке о понуђачима садржаним у понуди који су посебним прописом утврђени као поверљиви и које је као такве понуђач означио у понуди - које је подвукао црвеном оловком у документу и у истом реду уз десну ивицу ставио реч „поверљиво“.
2. Да одбије давање информације која би значила повреду поверљивости података добијених у понуди.
3. Да чува као пословну тајну имена понуђача који су поднели понуде доистека рока предвиђеног за отварање понуда.

Неће се сматрати поверљивом цена и остали подаци из понуде који су од значаја за примену елемената критеријума и рангирање понуде

Наручилац обавештава понуђаче да ова јавна набавка не садржи посебно поверљиве информације.

14. ДОДАТНЕ ИНФОРМАЦИЈЕ ИЛИ ПОЈАШЊЕЊА У ВЕЗИ СА ПРИПРЕМАЊЕМ ПОНУДЕ

Заинтересовано лице може, у писаном облику (путем поште на адресу Наручиоца: Сентандрејски пут бр. 3 Нови Сад, електронске поште на е-mail: komisija.za.javne.nabavke@cistocans.co.rs сваког радног дана (од понедељка до петка) у радном времену Наручиоца, од 07.00 до 15.00 часова, тражити од Наручиоца додатне информације или појашњења у вези са припремањем понуде и то најкасније 5 (пет) дана пре истека рока за подношење понуде.

Наручилац ће у року од 3 (три) дана од дана пријема захтева објавити одговор на Порталу јавних набавки и на својој интернет страници.

У Захтеву за додатним појашњењем заинтересовано лице може указати Наручиоцу и на евентуално уочене недостатке и неправилности у конкурсној документацији.

Додатне информације или појашњења упућују се са напоменом „Захтев за додатним информацијама или појашњењима Конкурсне документације, **ЈН 09/20 – „Резервни делови за подземне контејнере“**“.

Уколико Наручилац измени или допуни Конкурсну документацију 8 (осам) или мање дана пре истека рока за подношење понуда продужиће рок за подношење понуда. Обавештење о продужењу рока за подношење понуда Наручилац ће објавити на Порталу јавних набавки и на својој интернет страници. По истеку рока предвиђеног за подношење понуда Наручилац неће мењати нити допуњавати Конкурсну документацију.

Захтевање додатних информација или појашњења ради припреме понуде није дозвољено телефоном.

Комуникација у поступку јавне набавке врши се искључиво на начин одређен чланом 20. Закона.

15. ДОДАТНА ОБЈАШЊЕЊА ОД ПОНУЂАЧА ПОСЛЕ ОТВАРАЊА ПОНУДА И КОНТРОЛА КОД ПОНУЂАЧА ОДНОСНО ЊЕГОВОГ ПОДИЗВОЂАЧА

После отварања понуда наручилац може приликом стручне оцене понуда да у писаном облику захтева од понуђача додатна објашњења која ће му помоћи при прегледу, вредновању и упоређивању понуда, а може да врши контролу (увид) код понуђача, односно његовог подизвођача (члан 93. Закона).

Уколико наручилац оцени да су потребна додатна објашњења или је потребно извршити контролу (увид) код понуђача, односно његовог подизвођача, Наручилац ће понуђачу оставити примерени рок да поступи по позиву Наручиоца, односно да омогући Наручиоцу контролу (увид) код понуђача, као и код његовог подизвођача.

Наручилац може уз сагласност понуђача да изврши исправке рачунских грешака уочених приликом разматрања понуде по окончаном поступку отварања.

У случају разлике између јединичне и укупне цене, меродавна је јединична цена.

Ако се понуђач не сагласи са исправком рачунских грешака, Наручилац ће његову понуду одбити као неприхватљиву.

16. РЕЛЕВАНТАН ДОКАЗ ЗА ОДБИЈАЊЕ ПОНУДЕ ПОНУЂАЧА КОЈИ НИСУ ИСПУНИЛИ ОБАВЕЗЕ ПО РАНИЈЕ ЗАКЉУЧЕНИМ УГОВОРИМА (НЕГАТИВНА РЕФЕРЕНЦА)

Наручилац може одбити понуду уколико поседује доказ да је понуђач у претходне три године пре објављивања позива за подношење понуда, у поступку јавне набавке:

- 1) поступао супротно забрани из чл. 23. и 25. Закона;
- 2) учинио повреду конкуренције;
- 3) доставио неистините податке у понуди или без оправданих разлога одбио да закључи уговор о јавној набавци, након што му је уговор додељен;
- 4) одбио да достави доказе и средства обезбеђења на шта се у понуди обавезао.

Наручилац може одбити понуду уколико поседује доказ који потврђује да понуђач није испуњавао своје обавезе по раније закљученим уговорима о јавним набавкама који су се односили на исти предмет набавке, за период од претходне три године пре објављивања позива за подношење понуда.

Доказ наведеног може бити:

- 1) правоснажна судска одлука или коначна одлука другог надлежног органа;
- 2) исправа о реализованом средству обезбеђења испуњења обавеза у поступку јавне набавке или испуњења уговорних обавеза;
- 3) исправа о наплаћеној уговорној казни;
- 4) рекламације потрошача, односно корисника, ако нису отклоњене у уговореном року;
- 5) изјава о раскиду уговора због неиспуњења битних елемената уговора дата на начин и под условима предвиђеним законом којим се уређују облигациони односи;
- 6) доказ о ангажовању на извршењу уговора о јавној набавци лица која нису означена у понуди као подизвођачи, односно чланови групе понуђача;
- 7) други одговарајући доказ примерен предмету јавне набавке који се односи на испуњене обавеза у ранијим поступцима јавне набавке или по раније закљученим уговорима о јавним набавкама

Наручилац може одбити понуду ако поседује доказ из става 3. тачка 1) члана 82. Закона, који се односи на поступак који је спровео или уговор који је закључио и други наручилац ако је предмет јавне набавке истоврсан.

Наручилац ће поступити на наведене начине и у случају заједничке понуде групе понуђача уколико утврди да постоје напред наведени докази за једног или више чланова групе понуђача.

17. КРИТЕРИЈУМ ЗА ДОДЕЛУ УГОВОРА

Одлука о додели уговора биће донета применом критеријума – **најнижа понуђена цена** (понуђена укупна цена за оквирне годишње количине резервних делова за подземне контејнере без ПДВ-а).

Уколико два или више понуђача дају понуде са истом најнижом ценом Наручилац ће изабрати као најповољнију понуду понуђача који је понудио краћи рок испоруке. Уколико два или више понуђача дају понуду са истом најнижом ценом и истим роком испоруке делова као најповољнију понуду понуђача који је понудио дужи гарантни рок за испоручене делове.

Понуђени износ – укупна цена за оквирне годишње количине делова користиће се искључиво за вредновање – оцену понуда и избор најповољнијег понуђача за предметну јавну набавку.

Понуда чија је вредност већа од процењене вредности предметне набавке биће оцењена као неприхватљива.

Како се ради о добрима чији обим није могуће прецизно утврдити на годишњем нивоу, Наручилац је унапред одредио вредност уговора која одговара процењеној вредности предметне јавне набавке из Плана јавних набавки Наручиоца за 2019. годину и износи 15.000.000,00 динара без ПДВ-а.

Наручилац није у обавези да реализује целокупни уговорени износ, већ ће се исти реализовати у складу са стварним потребама Наручиоца за деловима за подземне контејнере.

18. КОРИШЋЕЊЕ ПАТЕНТА И ОДГОВОРНОСТ ЗА ПОВРЕДУ ЗАШТИЋЕНИХ ПРАВА ИНТЕЛЕКТУАЛНЕ СВОЈИНЕ ТРЕЋИХ ЛИЦА

У случају да понуђач користи заштићене патенте сносиће искључиву одговорност за повреде заштићених права интелектуалне својине према трећим лицима.

19. НАЧИН И РОК ЗА ПОДНОШЕЊЕ ЗАХТЕВА ЗА ЗАШТИТУ ПРАВА ПОНУЂАЧА

Захтев за заштиту права може се поднети у току целог поступка јавне набавке, против сваке радње, осим ако Законом није другачије одређено.

Захтев за заштиту права може да поднесе понуђач, односно заинтересовано лице, које има интерес за доделу уговора, у конкретном поступку јавне набавке и који је претрпео или би могао да претрпи штету због поступања Наручиоца противно одредбама Закона.

Захтев за заштиту права подноси се Наручиоцу са назнаком „**Захтев за заштиту права у поступку јавне набавке „Резервни делови за подземне контејнере, ЈН 09/20“**“.

Захтев за заштиту права се доставља непосредно, електронском поштом на е-mail komisija.za.javne.nabavke@cistocans.co.rs, или препорученом пошиљком са повратницом на адресу ЈКП „Чистоћа“ Нови Сад, Сентандрејски пут бр. 3, 21000 Нови Сад.

Копију захтева за заштиту права подносилац истовремено доставља Републичкој комисији за заштиту права у поступцима јавних набавки, на адресу: 11000 Београд, Немањина 22-26.

Захтев за заштиту права којим се оспорава врста поступка, садржина позива за подношење понуда или конкурсне документације сматраће се благовременим ако је примљен од стране наручиоца најкасније седам дана пре истека рока за подношење понуда, без обзира на начин достављања и уколико је подносилац захтева у складу са чланом 63. став 2. Закона указао Наручиоцу на евентуалне недостатке и неправилности, а Наручилац исте није отклонио.

Захтев за заштиту права којим се оспоравају радње које Наручилац предузме пре истека рока за подношење понуда, а након истека рока из претходног става, сматраће се благовременим уколико је поднет најкасније до истека рока за подношење понуда.

После доношења одлуке о додели уговора и одлуке о обустави поступка, рок за подношење захтева за заштиту права је десет дана од дана објављивања одлуке на Порталу јавних набавки.

Захтев за заштиту права не задржава даље активности Наручиоца у поступку јавне набавке у складу са одредбама члана 150. Закона.

Наручилац објављује обавештење о поднетом захтеву за заштиту права на Порталу јавних набавки и на својој интернет страници најкасније у року од два дана од дана пријема захтева за заштиту права, које садржи податке из Прилога ЗЛЗ Закона.

Наручилац може да одлучи да заустави даље активности у случају подношења захтева за заштиту права, при чему је тад дужан да у обавештењу о поднетом захтеву за заштиту права наведе да зауставља даље активности у поступку јавне набавке.

Подносилац захтева за заштиту права дужан је да на рачун буџета Републике Србије (број рачуна: 840-30678845-06 шифра плаћања 153 или 253 позив на број ЈН 09/20 сврха уплате ЗЗП ЈКП „Чистоћа“ Нови Сад, ЈН 09/20, корисник: буџет Републике Србије уплати таксу, и то:

- уколико се захтевом за заштиту права оспорава врста поступка јавне набавке, садржина позива за подношење понуда, односно садржина конкурсне документације или друге радње Наручиоца предузете пре отварања понуда, такса износи 120.000,00 динара, обзиром да процењена вредност јавне набавке не прелази износ од 120.000.000,00 динара.
- уколико се захтевом за заштиту права оспоравају радње Наручиоца предузете после истека рока за подношење понуда, изузев Одлуке о додели уговора о јавној набавци, висина таксе се одређује према процењеној вредности јавне набавке и износи 120.000,00 динара..
- уколико се захтевом за заштиту права оспорава Одлука о додели уговора о јавној набавци, висина таксе се одређује према понуђеној цени понуђача коме је додељен уговор, па ако та цена не прелази 120.000.000,00 динара такса износи 120.000,00 динара.

20. РОК ЗА ЗАКЉУЧЕЊЕ УГОВОРА

Наручилац ће доставити уговор о јавној набавци понуђачу којем је додељен уговор у року од 8 (осам) дана од протеча рока за подношење захтева за заштиту права.

Ако понуђач чија је понуда изабрана као најповољнија одбије да потпише уговор или не потпише уговор у наведеном року, Наручилац ће одлучити да ли ће уговор о јавној набавци закључити са првим следећим најповољнијим понуђачем.

У случају испуњености услова из члана 112. став 2. тачка 5. Закона изабрани понуђач ће бити позван да приступи закључењу уговора пре истека рока за подношење захтева за заштиту права.

21. ПРЕДНОСТ ЗА ДОМАЋЕ ПОНУЂАЧЕ

Предност за понуђаче који нуде добра домаћег порекла биће остварена у складу са чланом 86. Закона, Правилником о начину доказивања испуњености услова да су понуђена добра домаћег порекла и Упутством о условима, начину и поступку издавања уверења о домаћем пореклу добара у поступцима јавних набавки.

22. ОБАВЕШТЕЊЕ ПОНУЂАЧИМА:

Сва документа која се захтевају од понуђача у овом поступку јавне набавке потписује његов законски заступник или лице које је у АПР-у наведено у делу – остали заступници.

Документа могу потписати и овлашћена лица која нису уписана у АПР као лица овлашћена за заступање од стране законског заступника понуђача.

Уколико документа потписује лице које није уписано у Регистар АПР као лице овлашћено за заступање потребно је уз понуду доставити овлашћење за заступање, односно потписивање докумената понуде и/или потписивање уговора. Уколико понуђач не поступи према Обавештењу његова понуда ће бити одбијена као неприхватљива.

V УСЛОВИ ЗА УЧЕШЋЕ У ПОСТУПКУ ЈАВНЕ НАБАВКЕ ИЗ ЧЛ. 75. И 76. ЗАКОНА И УПУТСТВО КАКО СЕ ДОКАЗУЈЕ ИСПУЊЕНОСТ ОБАВЕЗНИХ УСЛОВА

V - 1 ОБАВЕЗНИ УСЛОВИ ПРЕДВИЂЕНИ ЧЛ. 75. ЗАКОНА ЗА УЧЕШЋЕ У ПОСТУПКУ ЈАВНЕ НАБАВКЕ И ДОКАЗИ ЗА ЊИХОВУ ИСПУЊЕНОСТИ :

Обавезни услови за учешће у поступку јавне набавке из члана 75. Закона	Докази из члана 77. Закона о испуњености обавезних услова
<p>Услов из члана 75. став 1. тачка 1. Закона: Право на учешће у поступку има понуђач ако је регистрован код надлежног органа, односно уписан у одговарајући регистар.</p>	<p>Докази из члана 77. став 1. тачка 1. Закона Доказ бр. 1 (у зависности од статуса понуђача): Правно лице: Извод из регистра Агенције за привредне регистре, односно извод из регистра надлежног органа (без обзира на датум издавања извода). Предузетник: Извод из регистра Агенције за привредне регистре, односно извода из одговарајућег регистра (без обзира на датум издавања извода). Физичко лице: понуђач не доставља доказ</p>
<p>Услов из члана 75. став 1. тачка 2. Закона: Право на учешће у поступку има понуђач ако докаже да он и његов законски заступник није осуђиван за неко од кривичних дела, као члан организоване криминалне групе, да није осуђиван за кривична дела против привреде, кривична дела против животне средине, кривично дело примања или давања мита, кривично дело преваре.</p>	<p>Докази из члана 77. став 1. тачка 2. Закона Доказ бр. 2 (у зависности од статуса понуђача) Правно лице: Извод из казнене евиденције, односно уверење надлежног суда – уверење Основног суда, уверење Вишег суда и уверење Вишег суда из Београда (одељење за организовани криминал), као и уверење надлежне полицијске управе МУП-а за заступника понуђача, да оно и његов законски заступник није осуђиван за неко од кривичних дела, као члан организоване криминалне групе, да није осуђиван за кривична дела против привреде, кривична дела против животне средине, кривично дело примања или давања мита, кривично дело преваре . 2.1. Извод из казнене евиденције Основног суда на чијем је подручју седиште домаћег правног лица, односно седиште представништва или огранка страног правног лица 2.2. Извод из казнене евиденције Вишег суда на чијем је подручју седиште домаћег правног лица, односно седиште представништва или огранка страног правног лица 2.3. Извод из казнене евиденције Посебног одељења (за организовани криминал) Вишег суда у Београду; С тим у вези на интернет страници Вишег суда у Београду објављено је обавештење http://www.bg.vi.sud.rs/lt/articles/ovisem-sudu/obavestjenje-ke-za-pravna-lica.html</p>

За законске заступнике обавезно се доставља:

2.4. Уверење из казнене евиденције надлежне полицијске управе Министарства унутрашњих послова за законског/е заступника/е – захтев за издавање овог уверења може се поднети према месту рођења (сходно члану 2. став 1. тачка 1) Правилника о казненој евиденцији («Сл. лист СФРЈ», бр. 5/79) - орган надлежан за унутрашње послове општине на чијој територији је то лице рођено), али и према месту пребивалишта.

Ако је више законских заступника за сваког се доставља уверење из казнене евиденције (докази не смеју бити старије од два месеца пре отварања понуда);

Предузетник: Извод из казнене евиденције, односно уверења надлежне полицијске управе МУП-а да није осуђиван за неко од кривичних дела као члан организоване криминалне групе, да није осуђиван за кривична дела против привреде, кривична дела против заштите животне средине, кривично дело примања или давања мита, кривично дело преваре

- уверење из казнене евиденције надлежне полицијске управе Министарства унутрашњих послова – захтев за издавање овог уверења може се поднети према месту рођења (сходно члану 2. став 1. тачка 1) Правилника о казненој евиденцији («Сл. лист СФРЈ», бр. 5/79) - орган надлежан за унутрашње послове општине на чијој територији је то лице рођено), али и према месту пребивалишта (докази не смеју бити старије од два месеца пре отварања понуда);

Физичко лице: Извод из казнене евиденције, односно уверења надлежне полицијске управе МУП-а даније осуђиван за неко од кривичних дела као члан организоване криминалне групе, да није осуђиван за кривична дела против привреде, кривична дела против заштите животне средине, кривично дело примања или давања мита, кривично дело преваре

- уверење из казнене евиденције надлежне полицијске управе Министарства унутрашњих послова – захтев за издавање овог уверења може се поднети према месту рођења (сходно члану 2. став 1. тачка 1) Правилника о казненој евиденцији («Сл. лист СФРЈ», бр. 5/79) - орган надлежан за унутрашње послове општине на чијој територији је то лице рођено), али и према месту пребивалишта (докази не смеју бити старије од два месеца пре отварања понуда);

<p>Услов из члана 75. став 1. тачка 4. Закона: Право на учешће у поступку има понуђач ако је измирио доспеле порезе, доприносе и друге јавне дажбине у складу са прописима Републике Србије или стране државе када има седиште на њеној територији.</p>	<p>Докази из члана 77. став 1. тачка 4. Закона Доказ бр. 3. (у зависности од статуса понуђача): Правно лице: 3.1. Уверење Пореске управе Министарства финансија и привреде да је измирио доспеле порезе и доприносе 3.2. Уверења надлежне локалне самоуправе да је измирио обавезе по основу изворних локалних јавних прихода (докази не смеју бити старије од два месеца пре отварања понуда); Предузетник: 3.1. Уверење Пореске управе Министарства финансија и привреде да је измирио доспеле порезе и доприносе 3.2. Уверења надлежне локалне самоуправе да је измирио обавезе по основу изворних локалних јавних прихода (докази не смеју бити старије од два месеца пре отварања понуда). Физичко лице: 3.1. Уверење Пореске управе Министарства финансија и привреде да је измирио доспеле порезе и доприносе 3.2. Уверења надлежне локалне самоуправе да је измирио обавезе по основу изворних локалних јавних прихода (докази не смеју бити старије од два месеца пре отварања понуда).</p>
<p>Услов из члана 75. став 2. Закона Понуђач је дужан да поштује обавезе из важећих прописа о заштити на раду, запошљавању и условима рада, заштити животне средине и да нема забрану обављања делатности која је на снази у време подношења понуде.</p>	<p>Докази из члана 75. став 2. Закона: Доказ бр. 5. Изјава о поштовању обавеза из члана 75. став 2. Закона саставни је део Конкурсне документације - одељак IX.</p>

V -2 ДОДАТНИ УСЛОВИ КОЈЕ ЈЕ НАРУЧИЛАЦ ОДРЕДИО У СКЛАДУ СА ЧЛ. 76. ЗАКОНА И ДОКАЗИ ЗА ЊИХОВУ ИСПУЊЕНОСТ У ПОСТУПКУ ЈАВНЕ НАБАВКЕ

Додатни услови за учешће у поступку јавне набавке по члану 76. став 2. Закона	Докази о испуњености додатних услова у складу са чланом 77. Закона
<p>1. Финансијски капацитет: Понуђач 24 месеца пре објављивања Позива за подношење понуда није био у блокади (ни један дан).</p>	<p>Доказ 1. Потврда НБС, Одељење за пријем, контролу и унос основа и налога - Крагујевац о броју дана неликвидности</p>
<p>2. Референце Понуђач је у претходне 3 (три) године до дана подношења понуда испоручио резервне делове за подземне контејнере Купцима који имају у власништву подземне контејнере, у вредности од минимално 30.000.000,00 динара без ПДВ-а.</p>	<p>Доказ 2. Испуњеност услова доказује се: 1. попуњавањем Референт листе 2. достављањем Потврда о испорученим резервним деловима за подземне контејнере од Купца које понуђач наведе у Референт листи. Уз Потврде достављају се фактуре за испоручене резервне делове за подземне контејнере као доказ да је испорука извршена. Наручилац задржава право да изврши увид у резервне делове код Купца – власника подземних контејнера уколико су уграђени на територији Републике Србије, а уколико се не налазе на територији Републике Србије Наручилац задржава право да изврши увид у друге релевантне доказе који потврђују испоруку предметних резервних делова, као што су царинска и транспортна документа, потврда о плаћеном ПДВ-у земље у коју је роба увезена и сл. Образац Референт листе и Потврде Купца налазе се у одељку IX Конкурсне документације)</p>

V -3 УПУТСТВО КАКО СЕ ДОКАЗУЈЕ ИСПУЊЕНОСТ ОБАВЕЗНИХ И ДОДАТНИХ УСЛОВА

1. Обавезни услови предвиђени Закона, наведени су у тачки V-1 а додатни услови у тачки V-2.

Обавезни услови, додатни услови и врсте доказа означени су бројевима. Испуњеност обавезних и додатних услова понуђачи доказују достављањем доказа уз понуду.

2. Уколико понуђач подноси понуду са подизвођачем, понуђач је дужан да за подизвођача достави доказе да испуњава услове из члана 75. став 1. тач. 1., 2. и 4. Закона у складу и на начин наведен у Упутству како се доказује испуњеност обавезних услова. Подизвођач је дужан да достави Изјаву да испуњава услов из члана 75. став 2. Закона. Изјава мора бити потписана од стране овлашћеног лица сваког подизвођача.

Додатне услове из чл. 76. Закона и Конкурсне документације понуђач испуњава самостално без обзира на број подизвођача.

3. Уколико понуду подноси група понуђача сваки понуђач из групе понуђача је дужан да достави доказе да испуњава услове из члана 75. став 1. тач. 1., 2. и 4. Закона, а у складу и на начин наведен у Упутству како се доказује испуњеност обавезних услова.

Сваки понуђач из групе понуђача је дужан да достави Изјаву да испуњава услов из члана 75. став 2. Закона. Изјава мора бити потписана од стране овлашћеног лица сваког понуђача из групе понуђача.

Учесници у заједничкој понуди додатне услове испуњавају заједно.

4. Тражене доказе о испуњености услова понуђач може доставити у виду: неоверених копија, а наручилац задржава право да пре доношења Одлуке о додели уговора од понуђача, чија је понуда на основу извештаја за јавну набавку оцењена као најповољнија, писмено позове да достави на увид оригинал или оверену копију свих или појединих доказа.

Ако понуђач у остављеном, примереном року који не може бити краћи од пет дана, не достави на увид оригинал или оверену копију тражених доказа, Наручилац ће његову понуду одбити као неприхватљиву.

Понуђачи који се налазе у Регистру понуђача нису дужни да приликом подношења понуде доставе захтеване доказе (чл. 78. Закона) о испуњености обавезних услова из чл. 75. став 1. тачка 1., 2. и 4. Закона јер ту околност наручилац може утврдити у наведеном Регистру.

Наручилац не може одбити као неприхватљиву понуду зато што не садржи доказ испуњености додатног услова, одређен конкурсном документацијом, ако је понуђач у понуди навео интернет страницу на којој су тражени подаци јавно доступни.

Уколико је доказ о испуњености услова електронски документ, понуђач доставља копију електронског документа у писаном облику, у складу са законом којим се уређује електронски документ, осим уколико подноси електронску понуду када се доказ доставља у изворном електронском облику.

Ако се у држави у којој понуђач има седиште не издају тражени докази из члана 77. став 1. Закона, понуђач може, уместо доказа, приложити своју писану изјаву, дату под кривичном и материјалном одговорношћу оверену пред судским или управним органом, јавним бележником или другим надлежним органом те државе. Писмена Изјава доставља се као прилог осталих доказа уз понуду.

Ако понуђач има седиште у другој држави, Наручилац задржава право провере да ли су документи којима понуђач доказује испуњеност тражених услова издати од стране надлежних органа те државе.

Понуђач је дужан да без одлагања писмено обавести наручиоца о било којој промени у вези са испуњеношћу обавезних услова из поступка јавне набавке, које наступе по доношењу Одлуке о додели уговора, односно закључења уговора, односно током важења уговора о јавној набавци и да то документује на прописани начин.

VI ОБРАЗАЦ ПОНУДЕ

Понуда бр. _____ од _____ године за јавну набавку добара у отвореном поступку: „Резервни делови за подземне контејнере“, ЈН 09/20

1) НАЧИН ПОДНОШЕЊА ПОНУДЕ (заокружити начин на који се подноси понуда):

A) САМОСТАЛНО
Б) СА ПОДИЗВОЂАЧЕМ
В) КАО ЗАЈЕДНИЧКА ПОНУДА

2) ОПШТИ ПОДАЦИ О ПОНУЂАЧУ (табелу попуњава понуђач који је самостално поднео понуду, понуђач који је дао понуду са подизвођачем и носилац посла у заједничкој понуди):

Назив понуђача:	
Статус понуђача:	а) правно лице б) предузетник в) физичко лице (заокружити а, б или в)
Адреса понуђача:	
Матични број понуђача:	
ПИБ:	
Име особе за контакт:	
Електронска адреса понуђача (e-mail):	
Телефон:	
Телефакс:	
Број рачуна понуђача и назив банке:	
Лице овлашћено за потписивање уговора.	Име и презиме: _____ Функција код понуђача: _____ Потписује се овако: _____
Напомена: У случају заједничке понуде овлашћено лице за потписивање уговора је оно које је одређено њиховим међусобним споразумом.	

Овлашћено лице за попуњавање и потписивање свих образаца из конкурсне документације.

У случају заједничке понуде овлашћено лице за попуњавање и потписивање свих образаца из конкурсне документације је оно које је одређено њиховим међусобним споразумом.

Напомена: У случају да је ово лице овлашћено и за потписивање уговора и да су за њега у претходној рубрици дати подаци рубрика предвиђена за именовање овог лица се не попуњава а на алинеје се ставља цртица.

Име и презиме:

Функција код понуђача:

Потписује се овако:

(овлашћено лице понуђача)

Напомена: Понуђачи су обавезни да дају захтеване опште податке и да их унесу у предвиђени простор табеле под 2.

Табелу 2. попуњава понуђач који подноси понуду самостално као и понуђач који подноси понуду са подизвођачем.

Табелу 2. попуњава (даје своје опште податке) и носилац посла из заједничке понуде. Носилац посла утврђен је споразумом којим су се понуђачи из групе међусобно обавезали и према наручиоцу на извршење јавне набавке. Овај споразум се доставља уз понуду.

На предвиђеном месту испод табеле 2. у зависности од начина давања понуде потписује се овлашћено лице:

- овлашћено лице понуђача који је самостално дао понуду, или
- овлашћено лице понуђача који је дао понуду са подизвођачем, или
- овлашћено лице испред групе понуђача одређено њиховим споразумом као носилац посла

3) ПОДАЦИ О ПОДИЗВОЂАЧУ (попуњава се само у случају понуде са подизвођачем):

1)	Назив подизвођача:	
	Статус подизвођача:	а) правно лице б) предузетник в) физичко лице (заокружити а, б или в)
	Адреса:	
	Матични број:	
	Порески идентификациони број:	
	Име особе за контакт:	
	Процент укупне вредности набавке који ће извршити подизвођач:	
	Део предмета набавке који ће извршити подизвођач:	
2)	Назив подизвођача:	
	Статус подизвођача:	а) правно лице б) предузетник в) физичко лице (заокружити а, б или в)
	Адреса:	
	Матични број:	
	Порески идентификациони број:	
	Име особе за контакт:	
	Процент укупне вредности набавке који ће извршити подизвођач:	
	Део предмета набавке који ће извршити подизвођач:	

(Овлашћено лице понуђача)

Напомена: Понуђач који даје понуду са подизвођачем дужан је да наведе захтеване опште податке о подизвођачу и да их унесе у предвиђени простор у табели под 3. Овлашћено лице понуђача који даје понуду са подизвођачем потписује се на предвиђеном месту испод табеле 3. чиме потврђује да су наведени подаци из табеле тачни. Уколико понуђач има већи број подизвођача од места предвиђених у табели, потребно је да се наведена табела копира у довољном броју примерака, да их попуни и достави са настављеним редним бројевима 3,4, 5, 6... у првој колони. Копиране и попуњене додатне табеле са подацима преосталих подизвођача овлашћено лице понуђача је дужно да потпише. Ове табеле се достављају са понудом уз допис понуђача са назнаком „прилог понуди“.

4) ПОДАЦИ О ОСТАЛИМ УЧЕСНИЦИМА У ЗАЈЕДНИЧКОЈ ПОНУДИ (попуњава се само у случају заједничке понуде):

1)	Назив учесника у заједничкој понуди:	
	Статус учесника у заједничкој понуди:	а) правно лице б) предузетник в) физичко лице (заокружити а, б или в)
	Адреса:	
	Матични број:	
	Порески идентификациони број:	
	Име особе за контакт:	
2)	Назив учесника у заједничкој понуди:	
	Статус учесника у заједничкој понуди.	а) правно лице б) предузетник в) физичко лице (заокружити а, б или в)
	Адреса:	
	Матични број:	
	Порески идентификациони број:	
	Име особе за контакт:	

(Овлашћено лице испред групе понуђача
- носилац посла)

Напомена: Општи подаци о учеснику у заједничкој понуди који је споразумом учесника у заједничкој понуди (група понуђача) одређен као носилац посла дати су у табели 2.

Уколико има више од три учесника у заједничкој понуди потребно је да носилац посла на свом меморандуму достави захтевани податке о осталим учесницима у заједничкој понуди (3,4...). Копиране и попуњене додатне табеле са подацима преосталих учесника у заједничкој понуди овлашћено лице понуђача је дужно да потпише. Ове табеле се достављају са понудом уз допис носиоца посла са назнаком «прилог понуди»

5) КОМЕРЦИЈАЛНИ ЕЛЕМЕНТИ ПОНУДЕ:

Укупна цена за оквирне годишње количине резервних делова за подземне контејнере без ПДВ-а:	_____ динара
Износ ПДВ-а:	_____ динара
Укупна цена за оквирне годишње количине резервних делова за подземне контејнере са ПДВ-ом:	_____ динара
Начин, услови и рок плаћања: Сагласност са начином, условима и роком плаћања понуђачи дају самим учешћем у предметном поступку јавне набавке	Плаћање ће се вршити налогом за пренос преко рачуна отвореног код пословне банке. Искључено је авансно плаћање. Плаћање се врши по свакој сукцесивној испоруци и делова у року од 45 (четрдесетпет) дана од дана пријема исправне фактуре.
Рок испоруке: (погледати тачку 10.2. у одељку IV К.Д.)	_____ дана од дана пријема писмене поруџбенице Наручиоца.
Начин и место испоруке: Сагласност са начином и местом испоруке понуђачи дају самим учешћем у предметном поступку јавне набавке.	Испорука поручених делова за подземне контејнере вршиће се сукцесивно, према наруџбеници Наручиоца. Место испоруке: ФЦО магацин Наручиоца, Сентандрејски пут бр. 3, Нови Сад.
Гарантни рок: (погледати тачку 10.4. у одељку IV К.Д.)	_____ месеци од дана испоруке.
Рок важења понуде (погледати тачку 10.6. у одељку IV К.Д.)	_____ дана од дана јавног отварања понуда.

(Овлашћено лице понуђача)

Напомене:

Образац понуде понуђач мора да попуни и потпише, чиме потврђује да су тачни подаци који су у обрасцу понуде наведени. Уколико понуђачи подносе заједничку понуду образац понуде потписује овлашћено лице испред групе понуђача.

VII ОБРАЗАЦ СТРУКТУРЕ ЦЕНЕ

Ред. бр.	Склоп	Ознака под-склопа	Предмет набавке	Јед. мере	Јединична цена без ПДВ-а	Оквирне годишње количине	Цена за оквирне годишње количине без ПДВ-а
1	2	3	4	5	6	7	8
1.	1.		Бетонско језгро	КОМ		5	
2.	2.		Склоп надземне канте	КОМ		20	
3.	3.		Склоп газишта – тип 1	КОМ		13	
4.		а	Поклопац газишта	КОМ		2	
5.		б	Рам газишта	КОМ		2	
6.		в	Бравица газишта	КОМ		4	
7.		г	Главни амортизер газишта са штитником	КОМ		20	
8.		д	Ланац са суспензором	КОМ		8	
9.	4.		Склоп унутрашњег улошка	КОМ		20	
10.	5.		Цедилјка	КОМ		2	
11.	6.		Склоп газишта – тип 2	КОМ		15	
		а	Поклопац газишта	КОМ		3	
		б	Рам газишта	КОМ		3	
12.	7.		Уложак за подземни контејнер - џак	КОМ		50	
УКУПНА ЦЕНА ЗА ОКВИРНЕ ГОДИШЊЕ КОЛИЧИНЕ РЕЗЕРВНИХ ДЕЛОВА БЕЗ ПДВ-а:							
ИЗНОС ПДВ-а:							
УКУПНА ЦЕНА ЗА ОКВИРНЕ ГОДИШЊЕ КОЛИЧИНЕ РЕЗЕРВНИХ ДЕЛОВА СА ПДВ-ом:							

Место и датум:

_____ (потпис овлашћеног лица понуђача)

Упуство за попуњавање Обрасца структуре цене:

Понуђач је дужан да у наведени Образац унесе све податке који су наведени у његовом заглављу.

Понуђачи су дужни да у понуђене цене укалкулишу све трошкове које могу имати при реализацији уговора: набавка/израда делова, испорука, поступање по рекламацијама и др. Понуђене и приказане цене у Обрасцу доказ су Наручиоцу да су њима обухваћени сви трошкови у вези предмета набавке.

VIII МОДЕЛ УГОВОРА

НАПОМЕНА: Модел уговора представља основ за одређивање одредби уговора који ће бити закључен са одабраним понуђачем. Модел уговора понуђач мора да попуни и потпише, чиме потврђује да је сагласан са његовом садржином. Уколико понуђач наступа са групом понуђача, модел уговора потписује овлашћени представник испред групе понуђача именован Споразумом групе понуђача као носилац посла. У случају подношења понуде са учешћем подизвођача, у моделу уговора морају бити наведени сви подизвођачи.

Закључен између уговорених страна:

1. Наручиоца: ЈКП "Чистоћа" Нови Сад са седиштем у Новом Саду, на адреси Сентандрејски пут бр. 3, ПИБ: 101692087, матични број: 08066531, број рачуна: 105-32380-83, назив банке: "АИК банка" а.д. Београд, телефон: 021/443-611, телефакс: 021/6334-691, е - mail адреса: office@cistocans.co.rs, кога заступа директор Владимир Зеленовић (у даљем тексту Наручилац).

и

2. Испоручиоца:

самостални наступ и наступ са подизвођачем

Испоручилац _____ са седиштем у _____,
на адреси _____, ПИБ: _____,
матични број: _____ број рачуна: _____,
назив банке: _____, телефон: _____,
телефакс: _____, е- mail адреса: _____,
кога заступа _____, (у даљем тексту: Испоручилац)

са подизвођачем _____, са седиштем у _____
на адреси _____, који ће делимично извршити
предметну јавну набавку и то у делу: _____
што чини _____ % од укупне вредности набавке

или наступ групе понуђача:

Група понуђача у складу са Споразумом о заједничком извршењу набавке бр. _____ од _____ достављеном ради учешћа у поступку јавне набавке: „Резервни делови за подземне контејнере“ у отвореном поступку, редни број ЈН 09/20 (у даљем тексту Споразум) коју чине:

носилац посла:

2.1.1. _____ из _____
(навести скраћено пословно име из АПР-а)
ул. _____ бр. _____

учесници у заједничкој понуди:

2.1.2. _____ из _____
(навести скраћено пословно име из АПР-а)
ул. _____ бр. _____

2.1.3. _____ из _____
(навести скраћено пословно име из АПР-а)
ул. _____ бр. _____

(У даљем тексту Испоручиоци), а које заступа _____
(име и презиме и функција овлашћеног лица носиоца)

Подаци о носиоцу посла:

Назив носиоца посла:	
Статус носиоца посла (правно лице, предузетник, физичко лице):	
Адреса носиоца посла :	
Матични број носиоца посла:	
Порески идентификациони број носиоца посла (ПИБ):	
Електронска адреса носиоца посла (е-маил):	
Телефон:	
Телефакс:	
Број или бројеви рачуна и назив банке или банака преко којих ће се вршити плаћање:	

Наведени Споразум о заједничком извршењу набавке саставни је део овог Уговора.

Основ уговора:

Наручилац је на основу члана 32. Закона о јавним набавкама ("Сл. гласник РС", бр. 124/2012, 14/2015 и 68/2015 - даље: Закон) спровео јавну набавку: „Резервни делови за подземне контејнере“, редни број набавке ЈН 09/20 ради закључења уговора.

Јавна набавка је објављена на Порталу јавних набавки и интернет страници наручиоца дана _____ године.

Испоручилац је дана _____ године поднео понуду за предметну набавку која је код Испоручиоца заведена под бројем: _____ од _____ године, која је заведена код Наручиоца под бројем _____ од _____ године (даље: Понуда) и која је саставни део овог Уговора.

Понуда Испоручиоца изабрана је као најповољнија применом критеријума најнижа понуђена цена. Поступак јавне набавке окончан је Одлуком о додели уговора број: _____ од _____ године.

ПРЕДМЕТ УГОВОРА

Члан 1.

Предмет овог уговора је набавка резервних делови за подземне контејнере (у даљем тексту: делови), у свему према Техничкој спецификацији Наручиоца и Понуди Испоручиоца које чине саставни део овог Уговора.

НАЧИН, РОК И МЕСТО ИСПОРУКЕ, ДОКУМЕНТАЦИЈА О ИСПОРУЦИ

Члан 2.

Испоручилац ће Наручиоцу испоручивати делове из члана 1. овог Уговора sukcesивно, у складу са потребама Наручиоца у погледу врсте и количине.

Потребе Наручиоца, у смислу става 1. овог члана, су саставни део наруџбенице коју ће Наручилац писмено упутити Испоручиоцу пре сваке испоруке.

Испоручилац се обавезује да ће у року од ____ дана од дана пријема писане наруџбенице извршити испоруку делова.

Испорука делова из става 1. овог члана вршиће се у ФЦО магацин Наручиоца, Нови Сад, Сентандрејски пут бр. 3.

Примопредају делова вршиће овлашћена лица обе уговорне стране.

Примопредаја испоручених делова по основу појединачне поруџбенице ће се вршити на начин што ће овлашћена лица обе уговорне стране, извршити сравњење испоручених врста и количина делова са подацима из наруџбенице и визуелан преглед делова.

Након извршеног прегледа, приступиће се потписивању отпремнице од стране овлашћених лица обе уговорне стране.

Отпремница и фактура морају да садрже спецификацију испоручених делова искључиво према наруџбеници са јединичним ценама из Обрасца структуре цене из прихваћене понуде Испоручиоца.

Неисправну документацију о испоруци из претходног става овог члана Наручилац ће Испоручиоцу вратити одмах, а најкасније у року од 1 (једног) дана и захтевати исправну документацију.

Отпремница и фактура односе се на сваку поруџбеницу појединачно.

ЦЕНА

Члан 3.

Уговорене стране прихватају јединичне цене које је Испоручилац дао у Обрасцу структуре цене уз понуду бр. _____.

Уговорене јединичне цене су фиксне и не могу се мењати ни по којем основу.

Уговорена вредност набавке делова је 15.000.000,00 (петнаестмилиона) динара без ПДВ-а, и она је истовремено процењена вредност предметне набавке у Плану јавних набавки Наручиоца за 2020. годину.

Наручилац задржава право да набавља делове у мањем износу од износа наведеном у претходном ставу овог члана.

ПЛАЋАЊЕ

Члан 4.

Плаћање испоручених делова вршиће се на текући рачун Испоручиоца _____ код банке _____ на основу исправне и документоване фактуре.

Плаћање ће се вршити у року од 45 (четрдесетпет) дана од дана пријема исправне фактуре.

Уговорне обавезе Наручиоца које доспевају у наредној буџетској години биће реализоване највише до износа средстава која ће за ту намену бити одобрена у тој буџетској години.

КВАЛИТЕТ ИСПОРУЧЕНИХ ДЕЛОВА

Члан 5.

Под квалитетом испоручених делова подразумева се да они у свему одговарају квалитету који је Наручилац захтевао у Техничкој спецификацији у Конкурсној документацији, односно да су .

КОНТРОЛА КВАНТИТЕТА И КОЛИЧИНЕ ИСПОРУЧЕНИХ ДЕЛОВА

Члан 6.

Контролу квалитета и количине испоручених делова Наручилац ће спроводити при свакој испоруци.

Вишак испоручених делова Наручилац ће одмах враћати Испоручиоцу и неће их задржати у магацин.

Мањак испоручених делова Наручилац ће рекламирати Испоручиоцу и од њега ће захтевати да му се недостајућа количина испоручи у року од најдуже 2 (два) дана од дана извршене рекламације.

У случају да Наручилац утврди да испоручени делови не одговарају уговореном квалитету из чл. 5. овог Уговора, Наручилац ће делове вратити Испоручиоцу, односно извршиће рекламацију квалитета.

Рок за поновну испоруку делова уговореног квалитета не може бити дужи од 2 (два) дана од дана пријема рекламације.

Трошкове нових испорука делова по рекламацијама квантитета и квалитета сноси Испоручилац.

ГАРАНТНИ РОК ЗА ИСПОРУЧЕНЕ ДЕЛОВЕ

Члан 7.

Гарантни рок за испоручене делове је _____ месеци од дана извршене испоруке.

Уколико Наручилац у гарантном року приликом употребе делова утврди да делови нису задовољавајућег квалитета односно да утичу на употребљивост подземних контејнера извршиће рекламацију захтеваће од Испоручиоца да му у року од најдуже 8 (осам) дана од дана пријема рекламације испоручи делове уговореног квалитета.

Уколико Испоручилац не испоручи делове уговореног квалитета у року из претходног става овог члана Наручилац ће приступити реализацији финансијске гаранције за отклањање недостатака у гарантном року.

Трошкове нових испорука делова по рекламацији квалитета у гарантном року сноси Испоручилац.

СРЕДСТВА ОБЕЗБЕЂЕЊА

Члан 8.

Уговорне стране констатују да је Испоручилац при потпису овог Уговора, у складу са својом Изјавом, предао Наручиоцу на име гаранције за добро извршење посла: бланко соло меницу серије број _____ регистровану код НБС са фотокопијом депо картона и менично овлашћење на износ од 1.500.000,00 (милионпетстотинахиљада) динара без ПДВ-а, што износи 10% од уговорене вредности предметне набавке из члана 3. став 3. овог Уговора.

Уговорне стране констатују да је примљена финансијска гаранција безусловна, наплатива „на први позив“ и да је рок њеног важења 30 (тридесет) дана дужи од истека рока на који је закључен Уговор.

У случају да Испоручилац не испуни преузете уговорне обавезе из чл. 2., 5. и 6. овог Уговора и ако не достави гаранцију за отклањање недостатака у гарантном року из става 2. овог члана Наручилац је овлашћен да реализује достављено средство обезбеђења.

Нереализовану гаранцију Наручилац ће вратити Испоручиоцу по истеку рока на који је она издата.

Испоручилац се обавезује да приликом прве сукцесивне испоруке делова преда Наручиоцу на име гаранције за отклањање недостатака у гарантном року гаранцију за отклањање недостатака у гарантном року: бланко соло меницу регистровану код НБС, фотокопију депо картона и менично овлашћење на износ од 1.500.000,00 (милионпетстотинахиљада) динара без ПДВ-а, што износи 10% од уговорене вредности предметне набавке из члана 3. став 3. овог Уговора. Финансијска гаранција за отклањање недостатака у гарантном року мора бити безусловна, наплатива „на први позив“ са роком важења који је 5 (пет) дана дужи од гарантног рока за делове који су предмет последње испоруке.

Меница за отклањање недостатака у гарантном року ће се активирати у случају да Испоручилац не отклони грешке на испорученим деловима у гарантном року, односно уколико не поступи по рекламацији квалитета у року из члана 7. став 2. овог Уговора.

Нереализовану гаранцију Наручилац ће вратити Испоручиоцу по истеку рока на који је она издата.

УГОВОРНА КАЗНА

Члан 9.

Уколико Испоручилац, својом кривицом, не испуни своје уговорне обавезе везане уговорени рок испоруке из чл. 2. став 3. овог Уговора или за уговорени рок за поступање по рекламацијама испоручене количине и квалитета из чл. 6. став 3. и 5. овог Уговора, обавезан је да за сваки дан закашњења плати Наручиоцу износ од

0,2% дневно од укупно уговорене вредности предметне набавке без ПДВ-а из чл. 3 став 2. овог Уговора, с тим да укупан износ уговорне казне не може прећи 5% уговорене вредности без ПДВ-а предмета набавке.

Наручилац ће у случају кашњења испоруке упутити налог Испоручиоцу да му уплати новчани износ на име уговорне казне.

Уколико Испоручилац не буде измирио своју новчану обавезу насталу по основу уговорене казне, Наручилац ће приступити реализацији предате менице за добро извршење посла.

Право Наручиоца на наплату уговорне казне не утиче на његово право да захтева и накнаду штете коју је претрпео.

РОК ВАЖЕЊА УГОВОРА И РАСКИД УГОВОРА

Члан 10.

Овај Уговор ступа на снагу кад га потпишу уговорне стране и траје до реализације уговорене вредности из члана 3. став 2. овог Уговора, а најдуже 12 (дванаест) месеци.

Уговор се може раскинути пре истека рока из претходног става овог члана, споразумом уговорних страна, уколико оне констатују да је његово извршење немогуће, а да за разлоге раскида нису одговорни ни Наручилац ни Испоручилац.

Уговор се може раскинути и у следећим случајевима:

1. Наручилац може раскинути Уговор простом писаном изјавом воље достављеном Испоручиоцу:

А) ако оцени да Испоручилац не може да извршава своје обавезе из овог Уговора из било којих разлога,

Б) ако је заостајање у испоруци поручених делова такво да доводи у питање њихову испоруку – кашњење дуже од 8 (осам) дана од уговореног рок из чл. 2. став 3. овог Уговора,

В) ако Испоручилац не поступи по рекламацији квалитета и количине,

Г) ако се реализује примљена финансијска гаранција за добро извршење посла,

Д) у свим другим случајевима када Испоручилац не испуњава своје обавезе у складу са овим Уговором.

2.- Испоручилац може раскинути уговор простом писаном изјавом воље достављене Наручиоцу због неиспуњавања његове уговорне обавезе плаћања по рачунима-фактурама у уговореном року. У случају наступања кашњења плаћања од стране Наручиоца, Испоручилац је дужан да писменим путем опомене Наручиоца, са остављањем накнадног рока за плаћање неплаћене новчане обавезе, који рок не може бити краћи од 8(осам) дана од дана пријема опомене. Уколико Наручилац ни у накнадном року из опомене не измири своју обавезу плаћања, Испоручилац може раскинути Уговор.

Накнадни рок, као услов за раскид Уговора, неће се одредити једино у случају када Наручилац изјави да неће или не може испунити уговорену обавезу плаћања.

Најкраћи отказни рок по свим основама наведеним у претходним ставовима овог члана износи 8 (осам) дана, који рок почиње да тече од момента предаје писаног отказа једне стране другој. Изјава о отказу Уговора се предаје препорученим писменом.

У писаној изјави о раскиду уговора мора бити означено по ком основу се Уговор раскида.

У случају раскида Уговора по било ком основу Наручилац ће Испоручиоцу платити до тада неоспорно испоручена добра према одредбама овог Уговора.
Пресек ситуације искључиво је право Наручиоца.

ЗАВРШНЕ ОДРЕДБЕ

Члан 11.

У складу са Законом о информационој безбедности, захтевима стандарда SRPS ISO IEC 27001:2014 и Законом о заштити података личности Испоручилац и сва његова ангажована лица се обавезују, да ће према свим информацијама и/или подацима до којих буде дошао приликом реализације овог Уговора, односити са строгим тајношћу, поверљивошћу добрим пословним обичајима и посебном пажњом.

Све информације и/или податке из става 1. користиће искључиво у циљу реализацију предмета Уговора.

Члан 12.

Одговорно и овлашћено лице која ће испред Наручиоца пратити реализацију Уговора у погледу квантитативног и квалитативног пријема предметних услуга, односно да ли врста, количина и квалитет испоручених делова одговара уговореним и које ће у име Наручиоца потписивати сва писмена у вези са реализацијом овог Уговора је Доналд Божић.

Члан 13.

Уговорене стране су сагласне да се на све међусобне односе који нису дефинисани овим Уговором непосредно примењују одредбе Закона о облигационим односима.

Члан 14.

Уговорне стране су сагласне да све евентуалне спорове решавају споразумно, а у случају да споразум није могућ, уговара се надлежност стварно-надлежног суда.

Члан 15.

Уговор је сачињен у 6 (шест) истоветних примерака од којих свака уговорна страна задржава по 3 (три) примерка.

За Испоручиоца

За Наручиоца

IX ИЗЈАВЕ ПОНУЂАЧА

1. ИЗЈАВА О ДОСТАВЉАЊУ ФИНАНСИЈСКЕ ГАРАНЦИЈЕ ЗА ДОБРО ИЗВРШЕЊЕ ПОСЛА

Изјављујемо да ћемо у случају да нам се додели Уговор као најповољнијем понуђачу у предмету јавне набавке добара: „**Резервни делови за подземне контејнере**“, редни број набавке **ЈН 09/20**, при потпису Уговора на име финансијске гаранције за добро извршење посла доставити бланко соло меницу регистровану код НБС.

Уз бланко соло меницу доставићемо Вам попуњено и оверено менично овлашћење и оверену копију депо картона.

Менично овлашћење даћемо Вам на износ од 1.500.000,00 динара што чини 10% од вредности без ПДВ-а на коју ће се закључити уговор, а који износ одговара процењеној вредности предметне набавке из Плана набавки Наручиоца за 2020. годину.

Предата гаранција биће неопозива, безусловна, наплатива на први позив без права на наш приговор. Гаранција неће садржати додатни услов за исплату нити мањи износ од оног на који смо се обавезали.

Важност бланко соло менице биће 30 дана дужа од рока важења уговора.

Изјаву дајемо под пуном моралном, материјалном и кривичном одговорношћу.

Датум:

Овлашћено лице

Напомена: Изјаву потписују печатом :

у случају самосталног давања понуде и понуде са подизвођачем Изјаву потписује и оверава печатом овлашћено лице понуђача који је самостално поднео понуду односно понуђача који је понуду поднео са подизвођачем, у случају заједничке понуде Изјаву потписује и лице које је њиховим Споразумом одређено за давање гаранције, односно овлашћено лице носиоца посла уколико лице за давање гаранције није одређено испред групе понуђача као носилац посла, у случају да понуду подноси ортачко друштво Изјаву потписује овлашћено лице за заступање без обзира на број овлашћених лица.

2. ИЗЈАВА О ДОСТАВЉАЊУ ФИНАНСИЈСКЕ ГАРАНЦИЈЕ ЗА ОТКЛАЊАЊЕ НЕДОСТАКА У ГАРАНТНОМ РОКУ

Изјављујемо да ћемо у случају да нам се додели Уговор као најповољнијем понуђачу у предмету јавне набавке добара: „**Резервни делови за подземне контејнере**“, редни број набавке **ЈН 09/20**, приликом прве испоруке делова на име финансијске гаранције за отклањање недостатака у гарантном року доставити бланко соло меницу регистровану код НБС.

Уз бланко соло меницу доставићемо Вам попуњено и оверено менично овлашћење и оверену копију депо картона.

Менично овлашћење даћемо Вам на износ од 1.500.000,00 динара што чини 10% од вредности без ПДВ-а на коју ће се закључити уговор, а који износ одговара процењеној вредности предметне набавке из Плана набавки Наручиоца за 2020. годину.

Предата гаранција биће неопозива, безусловна, наплатива на први позив без права на наш приговор. Гаранција неће садржати додатни услов за исплату нити мањи износ од оног на који смо се обавезали.

Важност бланко соло менице биће 5 дана дужа од гарантног рока за делове који су предмет последње испоруке.

Изјаву дајемо под пуном моралном, материјалном и кривичном одговорношћу.

Датум:

Овлашћено лице

Напомена: Изјаву потписују:

у случају самосталног давања понуде и понуде са подизвођачем Изјаву потписује овлашћено лице понуђача који је самостално поднео понуду односно понуђача који је понуду поднео са подизвођачем, у случају заједничке понуде Изјаву потписује лице које је њиховим Споразумом одређено за давање гаранције, односно овлашћено лице носиоца посла уколико лице за давање гаранције није одређено испред групе понуђача као носилац посла, у случају да понуду подноси ортачко друштво Изјаву потписује овлашћено лице за заступање без обзира на број овлашћених лица.

3. ИЗЈАВА О НЕЗАВИСНОЈ ПОНУДИ

У складу са чланом 26. Закона, _____, даје:
(Назив понуђача)

ИЗЈАВУ О НЕЗАВИСНОЈ ПОНУДИ

Под пуном материјалном и кривичном одговорношћу потврђујем да сам понуду у поступку јавне набавке: „**Резервни делови за подземне контејнере**“, редни број набавке **ЈН 09/20**, поднео независно, без договора са другим понуђачима или заинтересованим лицима.

Датум:

Потпис понуђача

Уколико понуду подноси група понуђача - Изјава се копира се у потребном броју примерака, попуњава је и потписује овлашћено лице сваког понуђача из групе понуђача.

4. ИЗЈАВА О ПОШТОВАЊУ ОБАВЕЗА ИЗ ЧЛ. 75. СТ. 2 ЗАКОНА

У вези члана 75. став 2. Закона о јавним набавкама, као заступник понуђача дајем следећу:

ИЗЈАВУ

Понуђач _____ у поступку јавне набавке: „Резервни делови за подземне контејнере“, редни број набавке **ЈН 09/20**, поштовао је обавезе које произлазе из важећих прописа о заштити на раду, запошљавању и условима рада, заштити животне средине и нема забрану обављања делатности која је на снази у време подношења понуде у отвореном поступку предметне набавке.

Датум

Потпис понуђача

Напомена: У случају подношења заједничке понуде и понуде са подизвођачем-има Изјава се копира се у потребном броју примерака, попуњава је и потписује овлашћено лице сваког понуђача из групе понуђача односно овлашћено-а лице-а подизвођача.

5. ИЗЈАВА О ПРИХВАТАЊУ ЗАХТЕВА – УСЛОВА КОЈЕ ЈЕ НАРУЧИЛАЦ НАВЕО У ТЕХНИЧКОЈ СПЕЦИФИКАЦИЈИ ПРЕДМЕТА НАБАВКЕ

Под пуном материјалном и кривичном одговорношћу изјављујемо да прихватамо све Захтеве - услове Наручиоца наведене у Техничкој спецификацији предмета набавке и да ћемо поступати по њима уколико нам се додели Уговор за јавну набавку: „**Резервни делови за подземне контејнере**“ , редни број набавке **ЈН 09/20**.

Датум:

Потпис овлашћеног лица понуђача

Напомена: У случају заједничке понуде Образац потписује носилац посла испред групе понуђача.

6. ИЗЈАВА О КВАЛИТЕТУ РЕЗЕРВНИХ ДЕЛОВА

Под пуном материјалном и кривичном одговорношћу изјављујемо да ћемо Вам испоручивати резервне делове за подземне контејнере у квалитету, од материјала, у димензијама и на начин описан у одељку III. Техничке спецификације, тачка 1.2. и према техничким цртежима тачка 1.3., конкурсне документације за јавну набавку „Резервни делови за подземне контејнере“, редни број набавке **ЈН 09/20**.

Датум:

Потпис овлашћеног лица понуђача

Напомена: У случају заједничке понуде Образац потписује носилац посла испред групе понуђача.

7. ИЗЈАВА О ПРОИЗВОЂАЧУ ПОНУЂЕНИХ РЕЗЕРВНИХ ДЕЛОВА

Под пуном материјалном и кривичном одговорношћу изјављујемо да ћемо Вам уколико нам се додели уговор у поступку јавне набавке „**Резервни делови за подземне контејнере**“, редни број набавке **ЈН 09/20**, испоручивати делове за подземне контејнере произведене од стране следећих произвођача:

Ред. Бр.	Склоп	Ознака подскопа	Предмет набавке	Произвођач
1.	1.		Бетонско језгро	
2.	2.		Склоп надземне канте	
3.	3.		Склоп газишта – тип 1	
4.		а	Поклопац газишта	
5.		б	Рам газишта	
6.		в	Бравица газишта	
7.		г	Главни амортизер газишта са штитником	
8.		д	Ланац са суспензором	
9.	4.		Склоп унутрашњег улошка	
10.	5.		Цедилјка	
11.	6.		Склоп газишта – тип 2	
		а	Поклопац газишта	
		б	Рам газишта	
12.	7.		Уложак за подземни контејнер - џак	

Датум:

Потпис овлашћеног лица понуђача

Напомена: У случају заједничке понуде Образац потписује носилац посла испред групе понуђача.

8. ОБРАЗАЦ ТРОШКОВА ПРИПРЕМЕ ПОНУДЕ

У складу са чланом 88. став 1. Закона, понуђач _____, доставља укупан износ и структуру трошкова припремања понуде за јавну набавку Физичко и техничко обезбеђење имовине и лица у предузећу, како следи у табели:

ВРСТА ТРОШКА	ИЗНОС ТРОШКА У РСД
УКУПАН ИЗНОС ТРОШКОВА ПРИПРЕМАЊА ПОНУДЕ	

Трошкове припреме и подношења понуде сноси искључиво понуђач и не може тражити од наручиоца накнаду трошкова.

Ако је поступак јавне набавке обустављен из разлога који су на страни наручиоца, наручилац је дужан да понуђачу надокнади трошкове израде узорка или модела, ако су израђени у складу са техничким спецификацијама наручиоца и трошкове прибављања средства обезбеђења, под условом да је понуђач тражио накнаду тих трошкова у својој понуди.

Напомена: достављање овог Обрасца није обавезно.

Датум:

Потпис понуђача

9. ПОТВРДА О ОБИЛАСКУ ПОДЗЕМНИХ КОНТЕЈНЕРА

Наручилац ЈКП „Чистоћа“ Нови Сад у складу са својим захтевом наведеним у Конкурсној документацији за јавну набавку **Резервни делови за подземне контејнере**, редни број набавке **ЈН 09/20**, издаје ову потврду.

Потенцијални понуђач _____
(назив, адреса, ПИБ) извршио је код Наручиоца дана ____ . ____ .2020. године обилазак подземних контејнера за које се врши набавка резервних делова.

Извршен је обилазак подземних контејнера на следећим локацијама:

У име потенцијалног понуђача обиласку су присуствовали _____

(име и презиме, функција/ радно место код понуђача),

У име Наручиоца обиласку су присуствовали _____

(име и презиме, функција/ радно место код Наручиоца)

У Новом Саду, дана _____

Потпис овлашћеног лица
Наручиоца

Потпис овлашћеног лица
потенцијалног понуђача

10. ОБРАЗАЦ – РЕФЕРЕНТ ЛИСТА

Наручилац у поступку јавне набавке: „Резервни делови за подземне контејнере“, редни број набавке **ЈН 09/20**, од понуђача захтева да они испуњавају и додатни услов који се односи на референце.

Понуђач: _____

Адреса: _____

Ред. број	Назив купца	Назив и број уговора	Датум закључења уговора	Вредност испоручених резервних делова без ПДВ-а
I	II	III	IV	V
1.				
2.				
3.				
4.				
5.				
6.				
7.				
8.				
9.				
10.				
11.				
12.				
13.				
14.				
15.				
Укупна вредност испоручених резервних делова без ПДВ-а:				

Прилог - докази: _____

(текстуално навести доказе)

у _____

Дана: _____ Потпис овлашћеног лица

Упутство за попуњавање Референтне листе и Потврде

Референт листу треба поунити односно у њу се морају унети сви подаци који се траже заглављем табеле 1. Уколико понуђач није закључивао уговоре о испоруци резервних делова за подземне контејнере већ их је испоручивао по неком другом основу не попуњава колоне III и IV, попуњава колоне II и V. У предвиђеном простору испод табеле 1. Понуђачи морају да упишу доказе које достављају по захтеву Наручиоца којим доказују да су извршили испоруку делова.

Обавезни докази за наведене податке из Референтне листе су:

1. Потврде купаца. Текст потврде налази се испод овог Упутства;
2. као доказ да је купцу испоручио резервне делове за подземне контејнере понуђач доставља Наручиоцу фотокопију фактуре.

11. ОБРАЗАЦ – ПОТВРДА КУПЦА

НАЗИВ КУПЦА	
СЕДИШТЕ	
УЛИЦА И БРОЈ	
ТЕЛЕФОН	
МАТИЧНИ БРОЈ	
ПИБ	
МЕСТО И ДАТУМ ИЗДАВАЊА ПОТВРДЕ	

На основу члана 77 став 2. тачка 2. алинеја 2) , а у вези члана 76. Закона о јавним набавкама (Сл. Гласник РС број 124/2012,14/2015 и 68/2015) Купац издаје:

ПОТВРДУ

Да му је понуђач _____ извршио испоруку следећих резервних делова за подземне контејнере: _____

укупне вредности: _____ динара у периоду од _____ године до _____ године, по основу Уговора бр. _____ закљученог _____ године.

(Напомена: Навести врсту испоручених добара и навести тражене датуме и број уговора)

Потврда да се издаје на захтев понуђача _____ у сврху учешћа у отвореном поступку јавне набавке „Резервни делови за подземне контејнере“, редни број набавке **ЈН 09/20** коју спроводи Наручилац ЈКП „Чистоћа“ Нови Сад, а у сврху доказивања референци за понуђача и у друге сврхе се не може користити.

у _____
Дана _____

Потпис Купца

(Напомена: Обрасце потврде копирати и доставити за све Купце наведене у обрасцу Референтне листе.)